

HTSS Series Smart Series™ Wall Heater



IMPORTANT INSTRUCTIONS

Specifications

MODEL NUMBER	GRILLE COLOR	VOLTS	AMPS	WATTS	BTUHR	WIRE SIZE
HT2024SS	Gray	240	1.0 - 8.3	250 - 2000	853 - 6826	14AWG
HT2024SSNW	Nothern White	240	1.0 - 8.3	250 - 2000	853 - 6826	14AWG
HT1502SS	Gray	120	1.6 - 12.5	200 - 1500	682 - 5120	12AWG
HT1502SSNW	Nothern White	120	1.6 - 12.5	200 - 1500	682 - 5120	12AWG

⚠ WARNING ⚠

WHEN USING ELECTRIC APPLIANCES, BASIC PRECAUTIONS SHOULD ALWAYS BE FOLLOWED TO REDUCE THE RISK OF FIRE, ELECTRIC SHOCK, AND INJURY TO PERSONS, INCLUDING THE FOLLOWING:

1. READ ALL INSTRUCTIONS before installing or using the heater.
2. **ELECTRICAL SHOCK HAZARD:** Disconnect all electrical power coming to heater at circuit breaker box or main disconnect switch and lock in OFF position before wiring. All wiring must be in accordance with The National Electrical Code and applicable local codes and ordinances. The heater must be properly connected to an effective building ground.
3. Verify the supply voltage coming to heater is the same as shown on the heater nameplate before energizing. Energizing at a voltage in excess of nameplate voltage will damage heater and void warranty.
4. This heater has hot and arcing or sparking parts inside. Do not install or use in areas where gasoline, paint, or flammable liquids are used or stored.
5. Do not install this heater upside down, sideways, in ceiling, or floor. Install only as shown in this manual. Refer to **Mounting Clearances**, page 2 for minimum clearances that must be maintained.
6. The heater assembly must be installed in the back box provided. Do not operate the heater without the grille installed.
7. This heater is not approved for use in corrosive atmospheres such as marine, green house or chemical

- storage areas.
8. Do not use outdoors.
9. Extreme caution is necessary when any heater is used by or near children or invalids and whenever the heater is left operating or unattended.
10. This heater is hot when in use. To avoid burns, do not let bare skin touch hot surfaces. Keep combustible materials, such as furniture, pillows, bedding, papers, clothes, and curtains away from heater. Do not block air intakes or exhaust in any manner. For efficient and safe operation, we recommend keeping all items at least 3 feet from front of heater.
11. Do not insert or allow foreign objects to enter any ventilation or exhaust opening as this may cause an electric shock or fire, or damage the heater.
12. Should the heater become blocked or otherwise overheat, it is provided with a manual-reset thermal safety switch and alarm light that will activate to alert that the heater has cycled off. If warning light is on, check to see if the reason for the overheating can be identified. Remove any blockage, allow heater to cool, then press Reset button. Heater should return to normal operation. Do not continue to use heater if it repeatedly cycles off. Have it inspected and repaired by a qualified repair person.
11. Use this heater only as described in this manual. Any other use not recommended by the manufacturer may cause fire, electric shock, or injury to persons.

SAVE THESE INSTRUCTIONS

INSTALLATION INSTRUCTIONS

⚠ WARNING ⚠

To prevent a possible fire, injury to persons or damage to the heater, adhere to the following:

1. Disconnect all power coming to heater at main service panel before wiring or servicing.
2. All wiring procedures and connections must be in accordance with the National and Local Codes having jurisdiction and the heater must be grounded.
3. Power supply must enter back box through the knockouts. See TOP marking on the back box for proper orientation.
4. Verify the power supply voltage coming to heater matches the ratings as shown on the heater nameplate.

CAUTION: ENERGIZING HEATER AT A VOLTAGE GREATER THAN THE VOLTAGE PRINTED ON THE NAMEPLATE WILL DAMAGE THE HEATER AND VOID THE WARRANTY AND COULD CAUSE A FIRE.

5. **CAUTION** - High temperature, risk of fire, keep electrical cords, drapery, furnishings, and other combustibles at least 3 feet (0.9 m) from front of heater. Do not install heater behind doors, below towel racks, or in an area where it is subject to being blocked by furniture, curtains or storage materials. Hot air from the heater may damage certain fabrics and plastics.
6. To reduce the risk of fire, do not store or use gasoline or other flammable vapors and liquids in the vicinity of the heater.
7. This heater is to be wall mounted only using back box and may be installed with the back box recessed or surface mounted. Do not install sideways, upside down, in the ceiling or floor.
8. The following minimum clearances must be maintained:
 - Bottom of heater to floor - 12" (305 mm).
 - Sides of heater to adjacent wall - 12" (305 mm).
 - Top of heater to ceiling - 36" (915 mm).
9. Do not operate the heater without the grille installed.
10. Do not use this heater for dry out as the paint, plaster, sawdust and drywall sanding dust will permanently damage the heater and must be kept out of the heater.

UNPACKING

The carton contains the following:

- Remote control
- Bottom bezel
- Grille with installed electronics
- Heater assembly
- Installation Instructions and User's Manual

The heater is designed for recessed installation in 2" x 4" (50 mm x 101 mm) stud or larger wall sections using the back box provided. The heater may be wired with standard building wire (60°C). Refer to "Specifications" and heater nameplate for correct supply voltage and wire size.

NOTE: The optimum mounting height for this heater is 18" to 24" (450 to 600 mm) from floor to bottom of back box. DO NOT install closer than 12" (305 mm) from the floor.

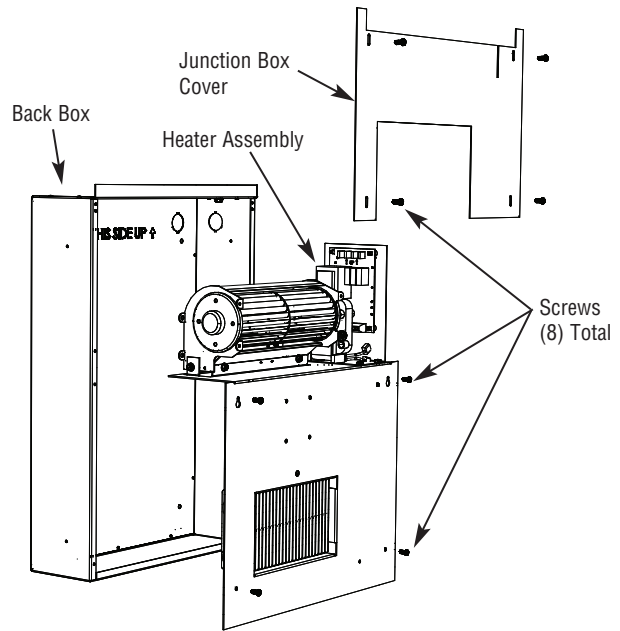

Figure 1 - Removing Heater Assembly From Back Box

Preparing Heater For Installation

1. Remove the junction box cover / heater assembly from the back box by removing 8 screws. Set the screws aside since they will be used to reattach the heater assembly to the back box later.

NOTE: The junction box cover / heater assembly consists of two parts. The upper part is referred to as the junction box cover. The lower part is referred to as the heater assembly. (See Figure 1).

2. Remove one of the knockouts in the side of the back box and install appropriate cable clamp (not supplied).

CAUTION ⚠

TO PREVENT POSSIBLE DAMAGE TO POWER WIRING, USE ONLY THE KNOCKOUTS PROVIDED IN BACK BOX.

Installation of Back Box in New Construction

NOTE: If the finished wall surface is already up, follow instructions for "Installation of Back Box in Finished Wall".

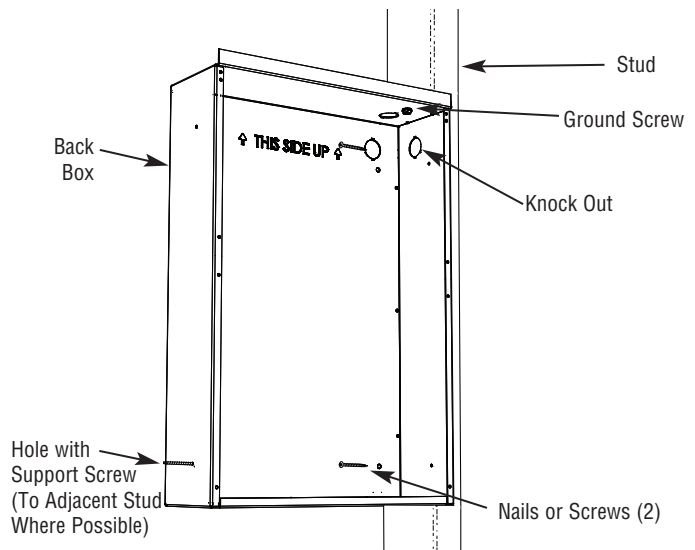

Figure 2 - Attaching Backbox to Stud

NOTE: The back box must be installed so the front edge will be flush with the finished surface.

1. In new construction without the finished wall in place, position the back box against the side of stud allowing the side to extend beyond the stud so it will be flush with the finished wall surface. (You must know the thickness of the finished wall when installing) Secure the box to the stud using two screws (not included) as shown in Figure 2.
2. Run power supply cable through cable clamp (previously installed) leaving approximately 6 inches (152 mm) of wire inside box for connections to heater pigtails. Tighten clamp.
3. Attach power supply ground wire to green ground pigtail lead using appropriate Listed wire nuts or approved connectors. Push the wires into upper corner of box out of way.

NOTE: If power supply is provided by standard non-metallic sheathed cable (Romex) and the supply voltage is 240 volts (two power wires), the white wire color must be changed using black electrical tape to comply with the NEC. White is only allowed for a Neutral conductor.

4. To secure sides of back box not attached to stud, we recommend one of the following methods:
 - a. When possible, install an additional long screw (such as a 3" wood screw) through the lower side mounting hole into the nearest stud (see Figure 2). Use care and do not over-tighten the screw as this will deform the backbox and make installation of the heater assembly difficult or impossible. Screw should only be tightened enough to keep screw in place.
 - b. Drill a small hole in back box flush with the inside surface of the finished wall and install a screw (length not critical, but should be at least 1 inch) see Figure 2.

Installation of Back Box in Finished Wall

CAUTION ⚠

AN ELECTRICAL SHOCK, FIRE OR WATER DAMAGE COULD RESULT IF WIRING OR PIPING IS DAMAGED DURING CUTTING. MAKE SURE ALL WIRING AND PIPING ARE CLEAR OF AREA BEFORE CUTTING.

1. Locate a stud and carefully mark and cut a hole measuring 12-1/4" (311 mm) wide by 17-3/4" (451 mm) high so one side of hole is along the edge of a stud – see Figure 2.
2. Run power supply cable through cable clamp (previously installed) leaving approximately 6 inches (152 mm) of wire inside box for connections to heater pigtails. Tighten clamp.
3. Fit back box into opening aligning sides of box flush with finished wall surface and secure box to stud using two screws (not included) as shown in Figure 2.

NOTE: Top flange must extend out from finished wall surface approximately 1/8 inch (3.2 mm) to allow grill to attach.

TIP: For proper spacing behind the back box upper flange, a 1/8" thick spacer can be used such as a metal yard stick or 1/8" thick piece of wood, prior to final attachment of the back box to the stud. This allows enough space for the grille to fit properly over the back box flanges. Once back box is secured to the stud the spacer can be removed.

4. Attach power supply ground wire to green ground pigtail lead using appropriate Listed wire nuts or approved connectors. Push the wires into upper corner of box out of way.

NOTE: If power supply is provided by standard non-metallic sheathed cable (Romex) and the supply voltage is 240 volts (two power wires), the white wire color must be changed using black electrical tape to comply with the NEC. White is only allowed for a Neutral conductor.

5. Insert one #8, three inch long wood screw (not provided) through the free side of the back box not mounted to the stud and secure in the lower mounting hole. This will prevent the back box from pull out on the unsupported side when installing the heater assembly. Be careful not to drive the wood screw more than 3/8" into the stud. Too much would cause the back box to pull out of alignment. See Figure 2.

Installation of Heater Assembly

NOTE: Use the screws provided by the factory, removed in step 1 to install heater assembly to the back box.

1. Carefully position the heater assembly, with fan on top, and element on bottom into the back box. Guide the flange through the slot openings in the back box. This will help guide the heater assembly into position.

NOTE: The heater assembly must be carefully positioned to ensure the ribbon connector is not trapped behind the circuit board.

2. The heater assembly (lower portion) can now be attached to the back box with 4 screws set aside in step 1

Wiring of Heater

Refer to wiring diagram Figure 3

⚠ WARNING ⚠

POWER SUPPLY VOLTAGE MUST BE THE SAME AS HEATER VOLTAGE RATING SHOWN ON HEATER NAMEPLATE. CONNECTING TO A VOLTAGE IN EXCESS OF NAMEPLATE RATING WILL DAMAGE HEATER AND VOID WARRANTY. ALL CONNECTIONS MUST BE WITH APPROPRIATELY SIZED LISTED WIRE CONNECTORS.

FOR HEATERS RATED 120 VOLTS:

1. Connect the black (L1) heater pigtail to the black power lead.
2. Connect the white (N) heater pigtail to the white neutral lead.
3. If not already done, connect green heater pigtail to equipment ground wire coming into heater.
4. Push wires up into right hand corner of box out of way.

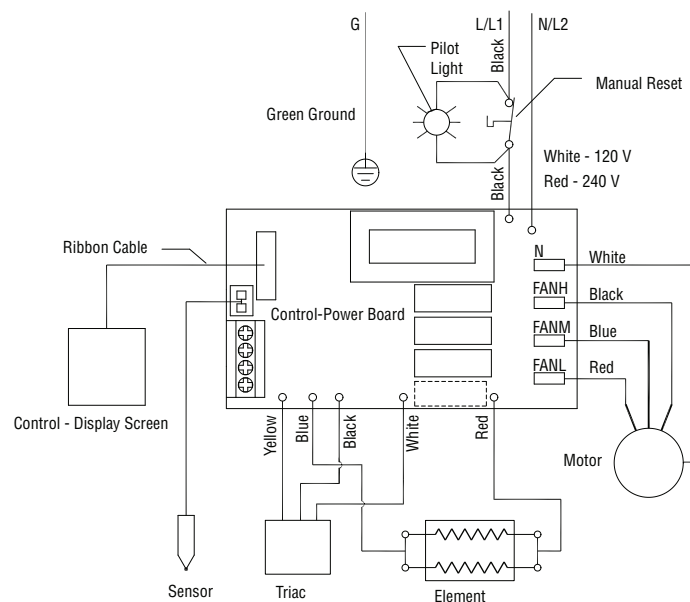

Figure 3- Wiring Diagram

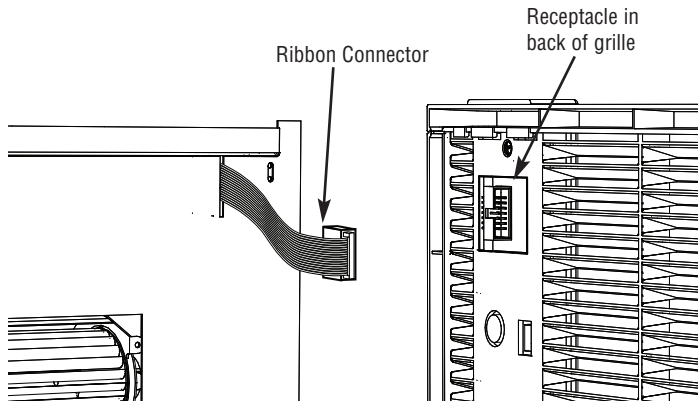

Figure 4- Ribbon Connector

FOR HEATERS RATED 240 VOLTS:

1. Connect the black (L1) heater pigtail to the black power lead.
2. Connect the red (L2) heater pigtail to the other black power lead.

NOTE: If power supply is provided by standard non-metallic sheathed cable (Romex) and the supply voltage is 240 volts (two power wires), the white wire color must be changed using black electrical tape to comply with the NEC. White is only allowed for a Neutral conductor.

3. If not already done, connect green (G) heater pigtail to equipment ground wire coming into heater.
4. Push wires up into right hand corner of box out of way.

ALL HEATERS:

Position junction box cover in place making sure flat ribbon cable is fitted into elongated slot in cover as shown in Figure 4. Secure cover in place using the 4 screws provided.

NOTE: Approximately 3-1/2 inches (89 mm) of ribbon cable should be extending through the slot for connection to electronics in grille. Orientation of connector must be as shown in Figure 4.

Installation of Grille and Ribbon Connector

1. While holding the right side grille in your right hand, extend the ribbon connector with the free hand and fit the black connector into the black slot located on the back of the electronic control, behind the grille. The connectors are keyed so it will fit only one way (Figure 4).

NOTE: Press the connector gently and firmly, but do not force.

2. Once connected, position the grille over heater back box assembly aligning top of grille with the flanges along top of back box.
3. Reach behind the grille and push excess ribbon back into the slot in the junction box cover to avoid unnecessary bends in the ribbon. Lower top of grille so the grille flanges catch the back box flange and hold it in place.
4. There are two holes in the bottom bezel area of the grille that align with two holes in the heater assembly. Insert the two screws in these holes and tighten (Figure 5).

CAUTION ⚠

USE CARE AND DO NOT OVER TIGHTEN THE MOUNTING SCREWS FOR THIS MAY DAMAGE THE GRILLE.

5. Place the lower bezel in position over the grille and snap tabs into the corresponding holes making sure it is seated

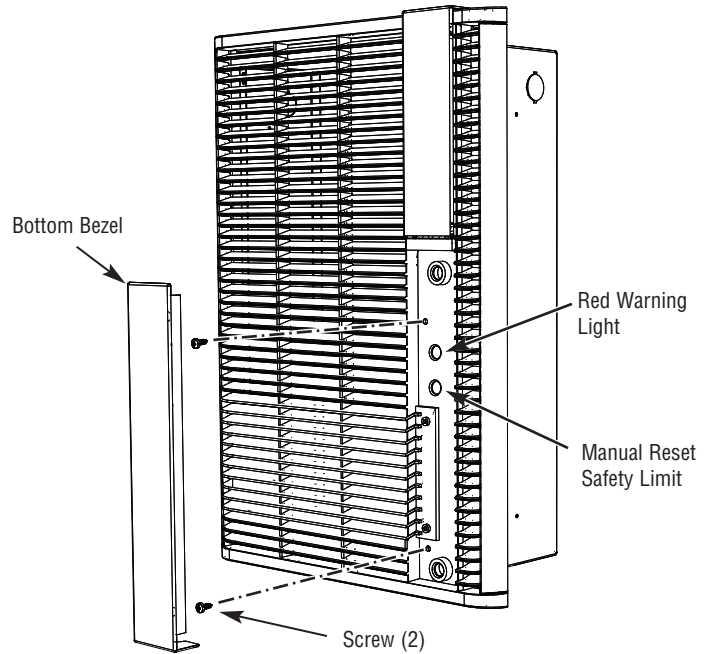

Figure 5- Grille Screw Locations

securely.

OPERATING INSTRUCTIONS

Initial Setup Instructions (Performed by Installer)

NOTE: After installation, the installer should perform the following procedures to ensure proper operation of the heater. Programming of the heater controls can be performed by the user. (See OPERATION MANUAL included with the heater for programming the heater controls)

1. The heater must be properly installed before operation.
2. After heater is completely assembled, turn power to heater on at the main switch panel. The "Power" button on the front of the heater should illuminate an orange color.
3. Press "Power ON" Icon located in the lower left corner of the display. The Icon will illuminate a bright blue color, indicating the heater is ON.

Operational Notice

This heater is equipped with a manual-reset safety limit control that will automatically turn off the heater if it overheats to prevent a fire. A red warning light will illuminate to alert that this control had activated. See Figure 5 for the location of these devices.

CAUTION ⚠

THE ACTIVATION OF THE SAFETY LIMIT CONTROL AND RED WARNING LIGHT OCCURS WHEN THE HEATER OVERHEATS. CHECK HEATER TO MAKE SURE IT IS NOT BLOCKED – IF SO, REMOVE THE BLOCKAGE. IF THERE IS NO BLOCKAGE, IT IS RECOMMENDED THAT THE HEATER BE INSPECTED BY A REPUTABLE ELECTRICIAN OR REPAIR SERVICE TO ENSURE THE HEATER IS NOT DAMAGED. DO NOT CONTINUE TO USE HEATER IF IT REPEATEDLY CYCLES OFF ON THIS SAFETY LIMIT.

TO RESET SAFETY LIMIT (SEE FIGURE 5)

The manual reset button is located behind the bottom bezel just below the red warning light. To access the button, gently pull out on the bottom tab of the bottom bezel and snap off. Do not use a tool to remove the bezel, it may get damaged. Once the heater has cooled, push the reset button. The heater should return to normal operation. Replace the bezel.

MAINTENANCE INSTRUCTIONS

Your heater is designed for years of trouble-free operation and requires no special maintenance other than occasional cleaning. The motor is permanently lubricated.

Cleaning

Once each year, the heater should be cleaned to remove dust and other foreign material which has collected during the heating season, as follows:

⚠ WARNING ⚠
ALL OTHER SERVICING SHOULD BE PERFORMED BY AN ELECTRICIAN OR QUALIFIED PERSON

1. Turn power off at main switch.
2. Remove bottom bezel and the two screws that hold the grille.
3. Use vacuum cleaner with brush attachment to remove dust and dirt that has accumulated in heater (especially around element and blower blade). Do not use water or any cleaners to clean heater components.
4. Replace grille and bottom bezel.
5. Wipe grille clean with a damp cloth. DO NOT use waxes or any cleaners that leave a residue since these may discolor during heater operation.
6. Turn the main line switch on at the switch panel to restore power to heater. The heater is now ready for another season of operation.

TROUBLE SHOOTING GUIDE

PROBLEM Error message on touch screen	CAUSE/SYMPTOM	CORRECTION
E1 error	1. Thermistor cable unplugged	Disconnect power and verify thermistor cable is plugged in.
	2. Thermistor is open	Replace thermistor
E2 error	Shorted thermistor	Replace thermistor
E1 error code flashes three times	Unit powered down during fan only operation	Ignore symptom, part of normal operation
No display - Blank	1. No voltage	Check circuit breaker/circuit
	2. Ribbon cable disconnected	Disconnect power and verify ribbon cable is plugged in
	3. Ribbon cable open	Replace ribbon cable
	4. Manual reset tripped (open)	Check for red light in bottom bezel. If illuminated remove bezel and push the red reset button.
Touch screen does not respond	Control has been locked out	See operation manual for steps to unlock touch screen
Heater does not respond to remote control	1. Remote not in line of site of heater or distance to far.	Move within 12 feet of heater and within line of site
	2. Battery has insufficient power	Replace battery in remote control
	3. Remote control defective	Replace remote control
Red alarm light illuminated behind lower bezel	1. Air flow blocked to heater	Check for blockage (furniture, drapes etc.) remove blockage and reset limit switch located behind lower bezel.
	2. Fan does not operate	Check voltage to heater and verify it matches nameplate ratings. If correct replace fan motor.
	3. Fan operates but does not blow sufficient amount of air	Remove grille and check fan blade for . dust/dirt build-up. Clean as necessary

REPAIR PARTS

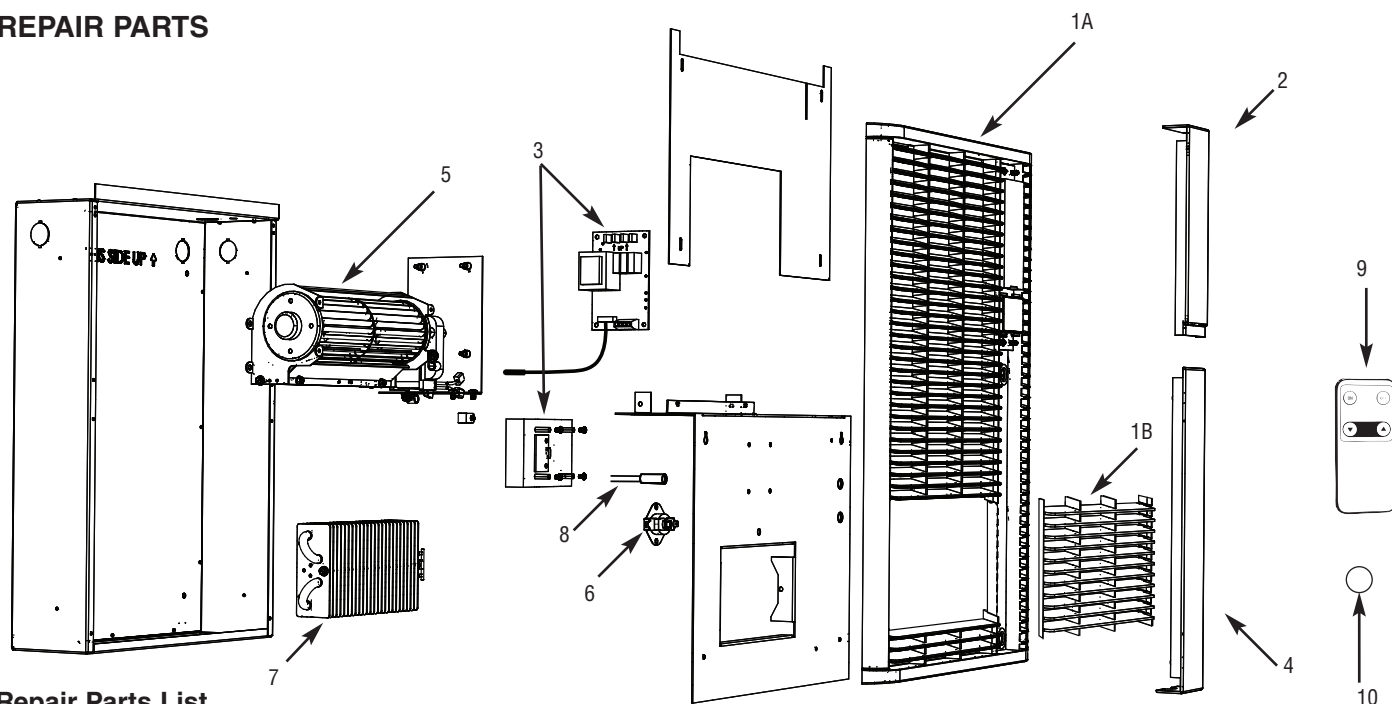

Repair Parts List

Ref No.	Description	Part Number 120V	240V
1A.	Grille panel only: Gray Northern White	2501-11003-000 2501-11003-001	2501-11003-000 2501-11003-001
1B	Steel Grille Insert: Gray Northern White Screw #8-18x3/8" (4 required, Not Shown)	1016-11063-000 1016-11063-001 5202-2001-000	1016-11063-000 1016-11063-001 5202-2001-000
2.	Electronic Assembly with top bezel	1016-11035-001	1016-11035-001
3.	Motherboard, triac/heat sink, ribbon connector, thermistor, and sensor assembly (in one box):	1414-11007-000	1414-11007-001
4.	Bottom bezel	1219-11004-000	1219-11004-000
5.	Motor assembly	1225-11001-000	1225-11001-001
6.	Manual Reset	4520-11005-000	4520-11005-000
7.	Heating Element	302023802	302023805
8.	Red lamp	3510-2017-000	3510-2017-001
9.	Remote Control	1414-11017-000	1414-11017-000
10	Battery	1218-11003-000	1218-11003-000

LIMITED WARRANTY

All products manufactured by Marley Engineered Products are warranted against defects in workmanship and materials for one year from date of installation, except heating elements which are warranted against defects in workmanship and materials for five years from date of installation. This warranty does not apply to damage from accident, misuse, or alteration; nor where the connected voltage is more than 5% above the nameplate voltage; nor to equipment improperly installed or wired or maintained in violation of the product's installation instructions. All claims for warranty work must be accompanied by proof of the date of installation.

The customer shall be responsible for all costs incurred in the removal or reinstallation of products, including labor costs, and shipping costs incurred to return products to Marley Engineered Products Service Center. Within the limitations of this warranty, inoperative units should be returned to the nearest Marley authorized service center or the Marley Engineered Products Service Center, and we will repair or replace, at our option, at no charge to you with return freight paid by Marley. It is agreed that such repair or replacement is the exclusive remedy available from Marley Engineered Products.

THE ABOVE WARRANTIES ARE IN LIEU OF ALL OTHER WARRANTIES EXPRESSED OR IMPLIED, AND ALL IMPLIED WARRANTIES OF MERCHANTABILITY AND FITNESS FOR A PARTICULAR PURPOSE WHICH EXCEED THE AFORESAID EXPRESSED WARRANTIES ARE HEREBY DISCLAIMED AND EXCLUDED FROM THIS AGREEMENT. MARLEY ENGINEERED PRODUCTS SHALL NOT BE LIABLE FOR CONSEQUENTIAL DAMAGES ARISING WITH RESPECT TO THE PRODUCT, WHETHER BASED UPON NEGLIGENCE, TORT, STRICT LIABILITY, OR CONTRACT.

Some states do not allow the exclusion or limitation of incidental or consequential damages, so the above exclusion or limitation may not apply to you. This warranty gives you specific legal rights, and you may also have other rights which vary from state to state.

For the address of your nearest authorized service center, contact Marley Engineered Products in Bennettsville, SC, at 1-800-642-4328. Merchandise returned to the factory must be accompanied by a return authorization and service identification tag, both available from Marley Engineered Products. When requesting return authorization, include all catalog numbers shown on the products.

HOW TO OBTAIN WARRANTY SERVICE AND WARRANTY PARTS PLUS GENERAL INFORMATION

1. Warranty Service or Parts **1-800-642-4328**
2. Purchase Replacement Parts **1-800-654-3545**
3. General Product Information **www.marleymep.com**

Note: When obtaining service always have the following:

1. Model number of the product
2. Date of manufacture
3. Part number or description



Marley
Engineered Products

470 Beauty Spot Rd. East
Bennettsville, SC 29512 USA

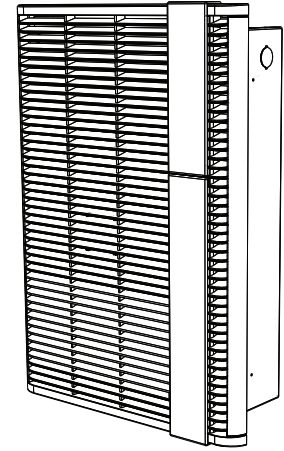

Calefactor de montaje en pared

Smart Series™ Serie HTSS



INSTRUCCIONES IMPORTANTES

Especificaciones

NÚMERO DE MODELO	Color Grille	VOLTIOS	AMPERIOS	WATTS	BTUHR	TAMANO DE ALAMBRE
HT2024SS	Gris	240	1,0 - 8,3	250 - 2000	853 - 6826	14AWG
HT2024SSNW	Northern White	240	1,0 - 8,3	250 - 2000	853 - 6826	14AWG
HT1502SS	Gris	120	1,6 - 12,5	200 - 1500	682 - 5120	12AWG
HT1502SSNW	Northern White	120	1,6 - 12,5	200 - 1500	682 - 5120	12AWG



ADVERTENCIA



CUANDO SE UTILIZAN APARATOS ELÉCTRICOS, SIEMPRE DEBEN SEGUIRSE PRECAUCIONES BÁSICAS PARA REDUCIR EL RIESGO DE INCENDIO, DESCARGAS ELÉCTRICAS Y LESIONES A PERSONAS, ENTRE ELLAS LAS SIGUIENTES:

- LEA TODAS LAS INSTRUCCIONES** antes de instalar o utilizar el calefactor.
- PELIGRO DE DESCARGA ELÉCTRICA:** Antes de conectar los cables, desconecte toda la energía eléctrica que llega al calefactor, en la caja de interruptores automáticos (breakers) o el interruptor de desconexión principal, y asegure con llave en la posición de APAGADO (OFF). Todo el cableado debe realizarse de acuerdo con el Código Eléctrico Nacional y las normas y códigos locales aplicables. El calefactor debe conectarse apropiadamente con una conexión a tierra efectiva de la edificación.
- Antes de aplicar energía, verifique que el voltaje de alimentación que llega al calefactor es igual al mostrado en la placa de datos del calefactor. Aplicar energía con voltaje superior al voltaje indicado en la placa de datos dañará el calefactor y anulará la garantía.
- Este calefactor tiene en su interior piezas calientes, piezas que forman arcos eléctricos o piezas que producen chispa. No instale ni utilice en áreas donde se utiliza o almacena gasolina, pintura, o líquidos inflamables.
- No instale este calefactor en posición invertida (boca abajo), de manera lateral, dentro de cielo raso o piso. Instale únicamente según se muestra en este manual. Consulte **Espacios libres de montaje**, pág. 2, para conocer los espacios libres mínimos que deben mantenerse.
- El calefactor debe instalarse en la caja de respaldo suministrada. No ponga en funcionamiento el calefactor sin tener la rejilla instalada.
- Este calefactor no está aprobado para uso en atmósferas corrosivas tales como áreas marinas, invernaderos o áreas de almacenamiento de químicos.
- No utilice en exteriores.
- Debe tenerse extrema precaución cuando el calefactor se utiliza cerca de niños o personas discapacitadas y cuando el calefactor se deja en funcionamiento sin supervisión.
- Este calefactor está caliente cuando está en uso. Para evitar quemaduras, no permita que la piel desnuda haga contacto con las superficies calientes. Mantenga alejados del calefactor los materiales combustibles tales como muebles, almohadas, ropa de cama, papeles, ropa y cortinas. No obstruya de ninguna manera las entradas o escape de aire. Para una operación eficiente y segura, recomendamos mantener todo artículo a una distancia mínima de 3 pies (91 cm) del calefactor.
- No inserte ni permita que objetos extraños ingresen a las aberturas de ventilación o de escape, ya que esto podría causar una descarga eléctrica, incendio, o podría dañar el calefactor.
- Si el calefactor se obstruye o se sobrecalienta de algún otro modo, éste está equipado con un interruptor de seguridad térmico de reinicio manual y una bombilla de alarma que se activará para avisar que el calefactor se ha apagado. Si la bombilla de advertencia está encendida, revise para ver si puede identificarse el motivo del sobrecalentamiento. Retire cualquier obstrucción, permita que el calefactor se enfríe, luego presione el botón Reset (Reiniciar). El calefactor debe regresar a la operación normal. No continúe utilizando el calefactor si este se apaga repetidamente. Solicite a una persona de reparación calificada que lo inspeccione y repare.
- Sólo utilice este calefactor según se describe en este manual. Cualquier otro uso no recomendado por el fabricante podría causar un incendio, descarga eléctrica, o lesiones a personas.

GUARDE ESTAS INSTRUCCIONES

INSTRUCCIONES DE INSTALACIÓN

⚠ ADVERTENCIA ⚠

Para evitar la posibilidad de incendios, lesiones personales o averías en el calefactor, cumpla las siguientes indicaciones:

1. Desconecte la alimentación del calefactor en el panel de suministro eléctrico antes de instalarlo o repararlo.
2. Todos los procedimientos de cableado y las conexiones deben cumplir con los códigos nacionales y locales pertinentes y el calefactor debe estar conectado a tierra.
3. La alimentación eléctrica debe ingresar a la caja posterior a través de los prepunzonados. Verifique también la marca ARRIBA (TOP) de la caja posterior para asegurar una orientación correcta.
4. Verifique que el voltaje de alimentación del calefactor coincida con los valores indicados en su placa de identificación.

PRECAUCIÓN: SI EL VOLTAJE DE ALIMENTACIÓN DEL CALEFACTOR ES MAYOR QUE EL IMPRESO EN LA PLACA DE IDENTIFICACIÓN, DAÑARÁ EL CALEFACTOR, ANULARÁ LA GARANTÍA Y PODRÍA CAUSAR UN INCENDIO.

5. **PRECAUCIÓN:** el calefactor genera una temperatura elevada y existe el riesgo de incendio. No permita que haya cables eléctricos, objetos de tela, muebles y otros elementos combustibles a menos de 3 pies (0,9 m) del frente del calefactor. No instale el calefactor detrás de puertas ni debajo de toalleros o en lugares en los que pudiera resultar cubierto por muebles, cortinas o materiales almacenados. El aire caliente del calefactor puede dañar algunas telas y plásticos.
6. Para reducir el riesgo de incendio, no almacene ni utilice gasolina ni gases o líquidos inflamables cerca del calefactor.
7. Para instalar este calefactor en la pared, se debe utilizar únicamente la caja posterior modelo CBB (tipo CO2-BB) y puede ser instalado con la caja posterior empotrada o sobre la superficie de una pared con el juego de montaje (opcional) modelo CSM. El calefactor se debe instalar con el motor por debajo del elemento calefactor de manera que la salida de aire caliente esté ubicada en la parte superior. No lo instale de costado, al revés, en el techo ni el piso.
8. Se deben respetar las siguientes separaciones mínimas:
 - Parte inferior del calefactor al suelo: 12" (305 mm).
 - Lados del calefactor a pared adyacente: 12" (305 mm).
 - Parte superior del calefactor al techo: 36" (915 mm).
9. No utilice el calefactor sin haber instalado la rejilla.
10. No utilice este calefactor para tareas de secado pues la pintura, el yeso, el aserrín y el polvo producido por el lijado de las paredes dañarán permanentemente el calefactor y se debe evitar que estas materias penetren en su interior.

DESEMPAQUE

La caja de cartón contiene lo siguiente:

- Control remoto
- Bisel inferior
- Rejilla con sistema electrónico instalado
- Conjunto calefactor
- Instrucciones de instalación y manual del usuario

El calefactor está diseñado para instalación empotrada en secciones de pared con columna de 2" x 4" (50 mm x 101 mm) o superiores, utilizando la caja de respaldo suministrada. El calefactor puede cablearse con alambre normal de edificaciones (60°C). Consulte "Especificaciones" y la placa de datos del calefactor para obtener el tamaño de alambre y voltaje de suministro correctos.

NOTA: La altura de montaje óptima para este calefactor es de 18" a 24" (450 a 600 mm) desde el piso a la parte inferior de la caja de respaldo. NO instale a una distancia menor de 12" (305 mm) del piso.



Figura 1- Remoción del conjunto calefactor fuera de la caja de respaldo

Preparación del calefactor para instalación

1. Remueva el conjunto calefactor / cubierta de la caja de conexiones fuera de la caja de respaldo removiendo 8 tornillos. Coloque aparte los tornillos ya que estos se utilizarán posteriormente para sujetar nuevamente el conjunto calefactor a la caja de respaldo.

NOTA: El conjunto calefactor / cubierta de la caja de conexiones consta de dos partes. La parte superior es la cubierta de la caja de conexiones. La parte inferior es el conjunto calefactor. (Vea la Figura 1).

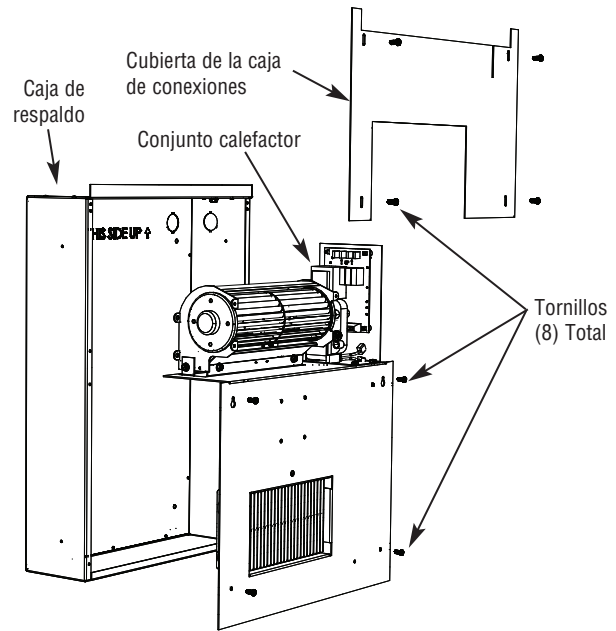
2. Remueva uno de los recortes circulares removibles ubicados en el lado de la caja de respaldo e instale la abrazadera de cables apropiada (no se suministra).

PRECAUCION ⚠

PARA EVITAR POSIBLE DAÑO DE LOS CABLES DE ENERGÍA, SÓLO UTILICE LOS RECORTES CIRCULARES REMOVIBLES SUMINISTRADOS EN LA CAJA DE RESPALDO.

Instalación de la caja de respaldo en construcción nueva

NOTA: Si la superficie de pared ya está terminada, siga las instrucciones para "Instalación de caja de respaldo en pared terminada".



Figura 2 - Sujeción de la caja de respaldo a la columna

NOTA: La caja de respaldo debe instalarse de modo que el borde delantero quedará a ras con la superficie terminada.

1. En construcción nueva sin pared terminada, coloque la caja de respaldo contra el lado de la columna permitiendo que el lado se extienda más allá de la columna de modo que la caja quedará a ras con la superficie de pared terminada. (Durante la instalación, usted debe conocer el espesor de la pared terminada). Asegure la caja a la columna utilizando dos tornillos (no incluidos) según se muestra en la Figura 2.
2. Instale el cable de suministro de energía a través de la abrazadera de cables (previamente instalado) dejando aproximadamente 6 pulgadas (152 mm) de alambre dentro de la caja para conexiones con los cables flexibles de conexión del calefactor. Apriete la abrazadera.
3. Conecte el alambre de conexión a tierra con el cable flexible verde de conexión a tierra utilizando los capuchones registrados apropiados o conectores aprobados. Empuje los alambres hacia el interior de la esquina superior de la caja para despejar el área.

NOTA: Si la alimentación de energía es suministrada mediante cable con forro no-metálico estándar (Romex) y el voltaje de suministro es de 240 voltios (dos alambres de energía), el alambre de color blanco debe cambiarse utilizando cinta eléctrica negra para cumplir con el NEC. El color blanco sólo se permite para el alambre neutro.

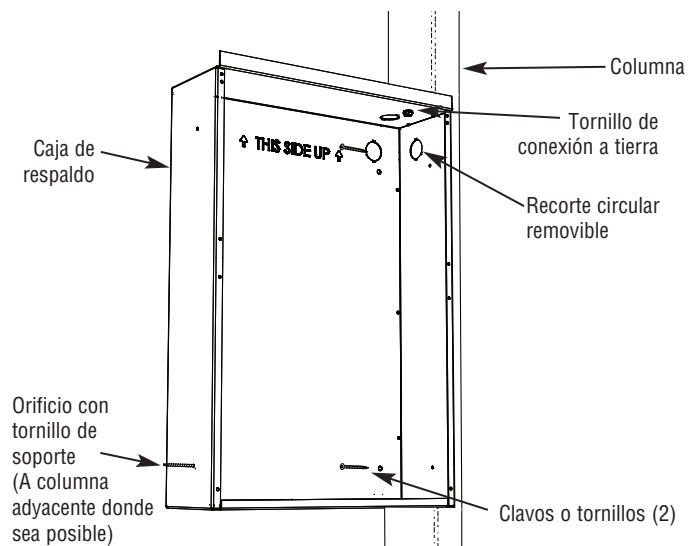
4. Para asegurar los lados de la caja de respaldo no sujetos a columna, recomendamos uno de los siguientes métodos:
 - a. Cuando sea posible, instale un tornillo largo adicional (tal como un tornillo para madera de 3") a través del orificio de montaje inferior y dentro de la columna más cercana (vea la Figura 2). Tenga cuidado y no apriete en exceso el tornillo ya que esto deformará la caja de respaldo y dificultará o hará imposible la instalación del conjunto calefactor. El tornillo sólo debe apretarse lo suficiente para mantener el tornillo en su sitio.
 - b. Taladre un orificio pequeño en la caja de respaldo a ras con la superficie interior de la pared terminada e instale un tornillo (la longitud no es decisiva, pero debe ser de 1 pulgada como mínimo), vea la Figura 2.

Instalación de la caja de respaldo en pared terminada

PRECAUCION ⚠

PODRÍA PRODUCIRSE UNA DESCARGA ELÉCTRICA, INCENDIO O DAÑO POR AGUA SI LOS CABLES O TUBOS SE DAÑAN DURANTE EL CORTE. ANTES DEL CORTE, VERIFIQUE QUE TODOS LOS ALAMBRES Y TUBOS ESTÁN FUERA DEL ÁREA.

1. Ubique una columna, marque cuidadosamente y corte una abertura que mida 12-1/4" (311 mm) de ancho por 17-3/4" (451 mm) de alto, de modo que un lado de la abertura quede a lo largo del borde de una columna – vea la Figura 2.
2. Instale el cable de suministro de energía a través de la abrazadera de cables (previamente instalado) dejando aproximadamente 6 pulgadas (152 mm) de alambre dentro de la caja para conexiones con los cables flexibles de conexión del calefactor. Apriete la abrazadera.
3. Encaje la caja de respaldo dentro de la abertura alineando los lados de la caja a ras con la superficie de la pared terminada y asegure la caja a la columna utilizando dos tornillos (no incluidos) según se muestra en la Figura 2.

NOTA: El reborde superior debe extenderse por fuera de la superficie de la pared terminada aproximadamente 1/8 pulg. (3.2 mm) para permitir sujetar la rejilla.

RECOMENDACIÓN: Para el espaciado apropiado detrás del reborde superior de la caja de respaldo, puede utilizarse un espaciador con espesor de 1/8" tal como una varilla metálica o pieza de madera con espesor de 1/8", antes de la sujeción final de la caja de respaldo a la columna. Esto deja suficiente espacio para que la rejilla encaje apropiadamente sobre los rebordes de la caja de respaldo. Una vez que la caja de respaldo está asegurada a la columna, el espaciador puede retirarse.

4. Conecte el alambre de conexión a tierra con el cable flexible verde de conexión a tierra utilizando los capuchones registrados apropiados o conectores aprobados. Empuje los alambres hacia el interior de la esquina superior de la caja para despejar el área.

NOTA: Si la alimentación de energía es suministrada mediante cable con forro no-metálico estándar (Romex) y el voltaje de suministro es de

240 voltios (dos alambres de energía), el alambre de color blanco debe cambiarse utilizando cinta eléctrica negra para cumplir con el NEC. El color blanco sólo se permite para el alambre neutro.

5. Inserte un tornillo para madera #8, de tres pulgadas de longitud (no suministrado) a través del lado libre de la caja de respaldo no montado en la columna, y asegure en el orificio de montaje inferior. Esto evitará que la caja de respaldo sea extraída del lado no-soportado al instalar el conjunto calefactor. Tenga cuidado de no atornillar el tornillo para madera más de 3/8" dentro de la columna. Un atornillado excesivo causaría que la caja de respaldo se desalinee. Vea la Figura 2.

Instalación del conjunto calefactor

NOTA: Utilice los tornillos suministrados por la fábrica, removidos en el paso 1, para instalar el conjunto calefactor en la caja de respaldo.

1. Coloque cuidadosamente el conjunto calefactor, con el ventilador en la parte superior, y el elemento calefactor en la parte inferior, dentro de la caja de respaldo. Guíe el reborde a través de las aberturas tipo ranura en la caja de respaldo. Esto ayudará a guiar el conjunto calefactor hacia su posición.

NOTA: El conjunto calefactor debe posicionarse cuidadosamente para garantizar que el conector tipo cinta no quede atrapado detrás de la tarjeta de circuitos.

2. El conjunto calefactor (parte inferior) ahora puede sujetarse a la caja de respaldo mediante los 4 tornillos colocados aparte en el paso 1.

Conexión de cables del calefactor

Consulte el diagrama de cableado, Figura 3

⚠ ADVERTENCIA ⚠

EL VOLTAJE DE SUMINISTRO DE ENERGÍA DEBE SER IGUAL A LA CAPACIDAD DE VOLTAJE DEL CALEFACTOR MOSTRADA EN LA PLACA DE DATOS DEL CALEFACTOR. LA CONEXIÓN A UN VOLTAJE SUPERIOR A LA CAPACIDAD INDICADA EN LA PLACA DE DATOS DAÑARÁ EL CALEFACTOR Y ANULARÁ LA GARANTÍA. TODAS LAS CONEXIONES DEBEN REALIZARSE CON CONECTORES REGISTRADOS DE TAMAÑO APROPIADO.

PARA CALEFACTORES CON CAPACIDAD DE 120 VOLTIOS:

1. Conecte el cable flexible de conexión negro (L1) del calefactor con el alambre negro de energía.
2. Conecte el cable flexible de conexión blanco (N) del calefactor con el alambre blanco neutro.
3. Si la conexión no está todavía, conecte el cable flexible de conexión verde del calefactor con el alambre de tierra del equipo que ingresa al calefactor.
4. Empuje los alambres hacia arriba dentro de la esquina derecha de la caja para despejar el área.



Figura 3- Diagrama de cableado



Figura 4- Conector tipo cinta

1. Conecte el cable flexible de conexión negro (L1) del calefactor con el alambre negro de energía.
2. Conecte el cable flexible de conexión rojo (L2) del calefactor con el otro alambre negro de energía.

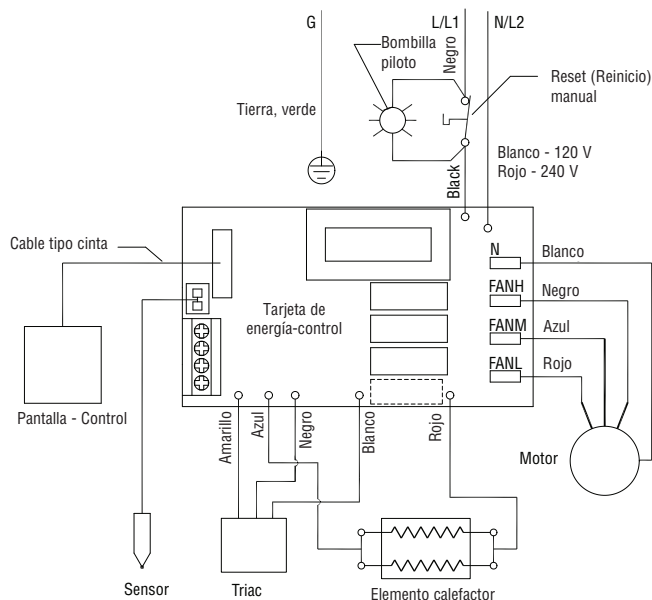
NOTA: Si la alimentación de energía es suministrada mediante cable con forro no-metálico estándar (Romex) y el voltaje de suministro es de 240 voltios (dos alambres de energía), el alambre de color blanco debe cambiarse utilizando cinta eléctrica negra para cumplir con el NEC. El color blanco sólo se permite para el alambre neutro.

3. Si la conexión no está todavía, conecte el cable flexible de conexión verde (G) del calefactor con el alambre de tierra del equipo que ingresa al calefactor.
4. Empuje los alambres hacia arriba dentro de la esquina derecha de la caja para despejar el área.

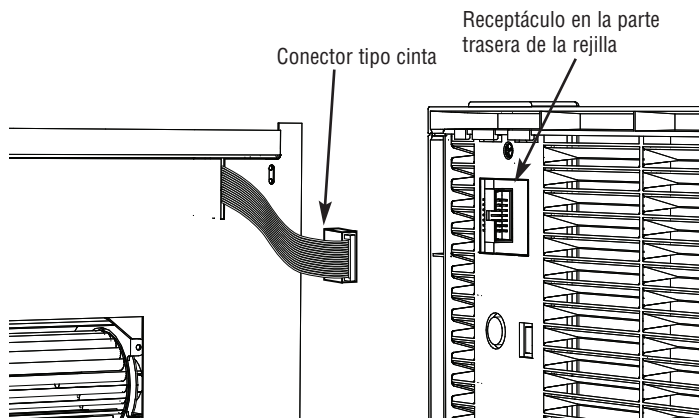
TODOS LOS CALEFACTORES:

Coloque la cubierta de la caja de conexiones verificando que el cable tipo cinta plana está encajado dentro de la ranura alargada de la cubierta según se muestra en la Figura 4. Asegure la cubierta utilizando los cuatro tornillos suministrados.

NOTA: Aproximadamente 3-1/2 pulgadas (89 mm) del cable tipo cinta debe extenderse a través de la ranura para la conexión con el sistema electrónico en la rejilla. La orientación del conector debe ser tal como se muestra en la Figura 4.

Instalación de la rejilla y del conector tipo cinta

1. Mientras se sostiene el lado derecho de la rejilla en su mano derecha, extienda el conector tipo cinta con la mano libre y encaje el conector negro en la ranura negra ubicada en el dorso del control electrónico, detrás de la rejilla. Los conectores tienen chaveta de modo que sólo encajarán de una manera (Figura 4).

NOTA: Presione con cuidado y firmemente el conector, pero sin forzarlo.

2. Una vez conectado, coloque la rejilla sobre la caja de respaldo del calefactor alineando la parte superior de la rejilla con los rebordes a lo largo de la parte superior de la caja de respaldo.
3. Extiéndase detrás de la rejilla y empuje la cinta sobrante de regreso dentro de la ranura en la cubierta de la caja de conexiones para evitar pliegues innecesarios en la cinta. Baje la parte superior de la rejilla de modo que los rebordes de la rejilla enganchen el reborde de la caja de respaldo y la sostengan en su sitio.
4. Hay dos orificios en el área de bisel inferior de la rejilla que se alinean con dos orificios del conjunto calefactor. Inserte los dos tornillos en estos dos orificios y apriete (Figura 5).

PRECAUCION ⚠

TENGA CUIDADO Y NO APRIETE EXCESIVAMENTE LOS TORNILLOS DE MONTAJE YA QUE ESTO PODRÍA DAÑAR LA REJILLA.

5. Coloque el bisel inferior sobre la rejilla y sujete a presión las pestañas dentro de los orificios correspondientes verificando que quede asentado firmemente.



Figura 5- Ubicaciones de tornillos de rejilla

INSTRUCCIONES DE OPERACIÓN

Instrucciones de configuración inicial (realizada por instalador)

NOTA: Después de la instalación, el instalador debe realizar los siguientes procedimientos para garantizar el funcionamiento apropiado del calefactor.

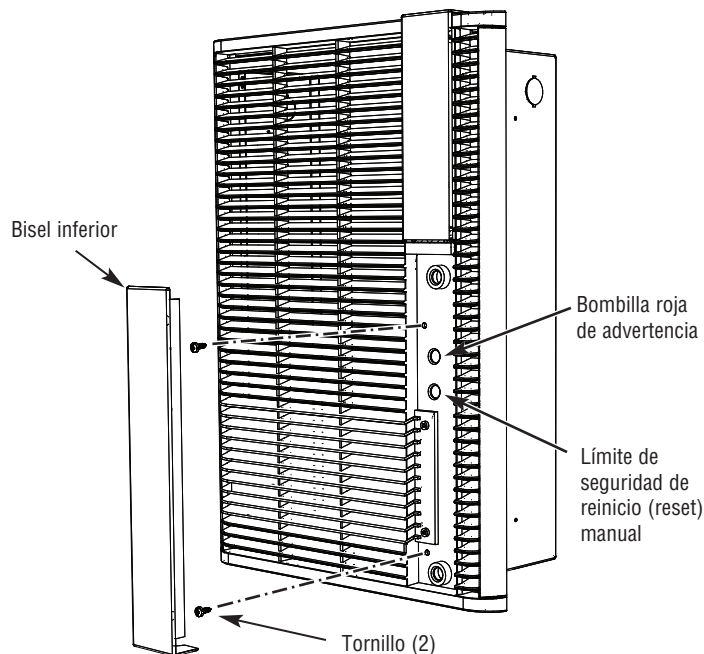
La programación de los controles del calefactor puede ser realizada por el usuario. (Vea el MANUAL DE OPERACIÓN incluido con el calefactor para la programación de los controles del calefactor)

1. El calefactor debe instalarse correctamente antes de ponerlo en funcionamiento.
2. Después que el calefactor está completamente ensamblado, encienda la energía hacia el calefactor desde el panel de interruptores principal. El botón "Power" ("Energía") en la parte delantera del calefactor debe iluminarse en color naranja.
3. Oprima el icono "Power ON" ("Encender") ubicado en la esquina inferior izquierda de la pantalla. El icono se iluminará en color azul claro, indicando que el calefactor está ENCENDIDO.

Aviso de funcionamiento

Este calefactor está equipado con un control de límite de seguridad de reinicio manual que apagará automáticamente el calefactor si éste se sobrecalienta, para evitar un incendio. Se encenderá una bombilla roja de advertencia para avisar que este control se ha activado. Vea la Figura 5 para conocer la ubicación de estos dispositivos.

PRECAUCION ⚠

LA ACTIVACIÓN DEL CONTROL DE LÍMITE DE SEGURIDAD Y DE LA BOMBILLA ROJA DE ADVERTENCIA OCURRE CUANDO EL CALEFACTOR SE SOBRECALIENTA. REVISE EL CALEFACTOR PARA VERIFICAR QUE NO ESTÁ OBSTRUIDO – SI LO ESTÁ, RETIRE LA OBSTRUCCIÓN. SI NO HAY LA OBSTRUCCIÓN, SE RECOMIENDA QUE EL CALEFACTOR SEA INSPECCIONADO POR UN ELECTRICISTA DE BUENA REPUTACIÓN O UN SERVICIO DE REPARACIÓN PARA GARANTIZAR QUE EL CALEFACTOR NO ESTÁ DAÑADO. NO CONTINÚE UTILIZANDO EL CALEFACTOR SI ÉSTE SE APAGA REPETIDAMENTE EN ESTE LÍMITE DE SEGURIDAD.

PARA REINICIAR EL LÍMITE DE SEGURIDAD (VEA LA FIGURA 5)

El botón de reinicio (reset) manual está ubicado detrás del bisel inferior justo debajo de la bombilla roja de advertencia. Para lograr acceso al botón, jale suavemente hacia afuera la lengüeta inferior del bisel inferior y remueva a presión. No utilice herramienta para remover el bisel ya que éste podría dañarse. Una vez que el calefactor se ha enfriado, presione el botón de reinicio (reset). El calefactor debe regresar a la operación normal. Coloque nuevamente el bisel.

INSTRUCCIONES DE MANTENIMIENTO

Su calefactor está diseñado para años de funcionamiento sin problemas y no requiere mantenimiento especial diferente a una limpieza ocasional. El motor está lubricado permanentemente.

Limpieza

Una vez al año, el calefactor debe limpiarse para remover el polvo y material extraño que se haya acumulado durante la temporada de calefacción, de la siguiente manera:

⚠ ADVERTENCIA ⚠

TODOS LOS DEMÁS PROCEDIMIENTOS DE MANTENIMIENTO DEBEN SER REALIZADOS POR UN ELECTRICISTA O PERSONA CALIFICADA

1. Apague la energía en el interruptor de línea principal.
2. Remueva el bisel inferior y los dos tornillos que sostienen la rejilla.
3. Utilice una aspiradora con accesorio de cepillo para remover el polvo y suciedad que se ha acumulado dentro del calefactor (especialmente alrededor del elemento calefactor y aspas del ventilador). No utilice agua ni ningún limpiador para limpiar los componentes del calefactor.
4. Coloque nuevamente la rejilla y el bisel inferior.
5. Limpie frotando la rejilla con un trapo húmedo. NO utilice ceras ni ningún limpiador que dejen un residuo ya que éstos pueden decolorar durante la operación del calefactor.
6. Encienda el interruptor de línea principal en el panel de interruptores para restaurar la energía hacia el calefactor. El calefactor ahora está listo para otra temporada de operación.

GUÍA DE LOCALIZACIÓN DE FALLAS

PROBLEMA	CAUSA/SÍNTOMA	CORRECCIÓN
Mensaje de error en la pantalla táctil		
Error E1	1. Cable de termistor desenchufado	Desconecte la alimentación eléctrica y verifique que el cable del termistor esté enchufado
	2. El termistor está abierto	Reemplace el termistor
Error E2	Termistor en cortocircuito	Reemplace el termistor
El código de error E1 destella tres veces	Unidad apagada durante el funcionamiento con ventilador solo	Ignore el síntoma, es parte del funcionamiento normal
Pantalla en blanco	1. No hay tensión	Revise el interruptor automático y el circuito
	2. Cable plano desconectado	Desconecte la alimentación eléctrica y verifique que el cable plano esté enchufado
	3. Cable plano abierto	Reemplace el cable plano
	4. Reposición manual disparada (abierta)	Revise la luz roja del marco inferior Si está encendida, quite el marco y oprima el botón rojo de reposición
La pantalla táctil no responde	El control ha sido bloqueado	Vea en el manual de operación los pasos para desbloquear la pantalla táctil
El calefactor no responde al control remoto	1. El control remoto no está alineado con la ubicación del calefactor, o está muy alejado	Coloque el control remoto a no más de 3.66 m (12 pies) del calefactor, y alineado con él
	2. La batería tiene energía insuficiente	Reemplace la batería del control remoto
	3. Control remoto defectuoso	Reemplace el control remoto
Luz roja de alarma encendida detrás del marco inferior	1. Circulación de aire al calefactor bloqueada	Verifique si hay bloqueo (muebles, cortinados, etc.), elimínelo, y realice la reposición del interruptor límite ubicado detrás del marco inferior
	2. El ventilador no funciona	Revise la tensión aplicada al calefactor y verifique si coincide con las especificaciones de la placa de características. Si es correcta, reemplace el motor del ventilador.
	3. El ventilador funciona pero no mueve una cantidad de aire	Extraiga la rejilla y revise las paletas del ventilador para ver si suficiente hay acumulación de polvo y suciedad. Limpie si fuera necesario.

REPUESTOS

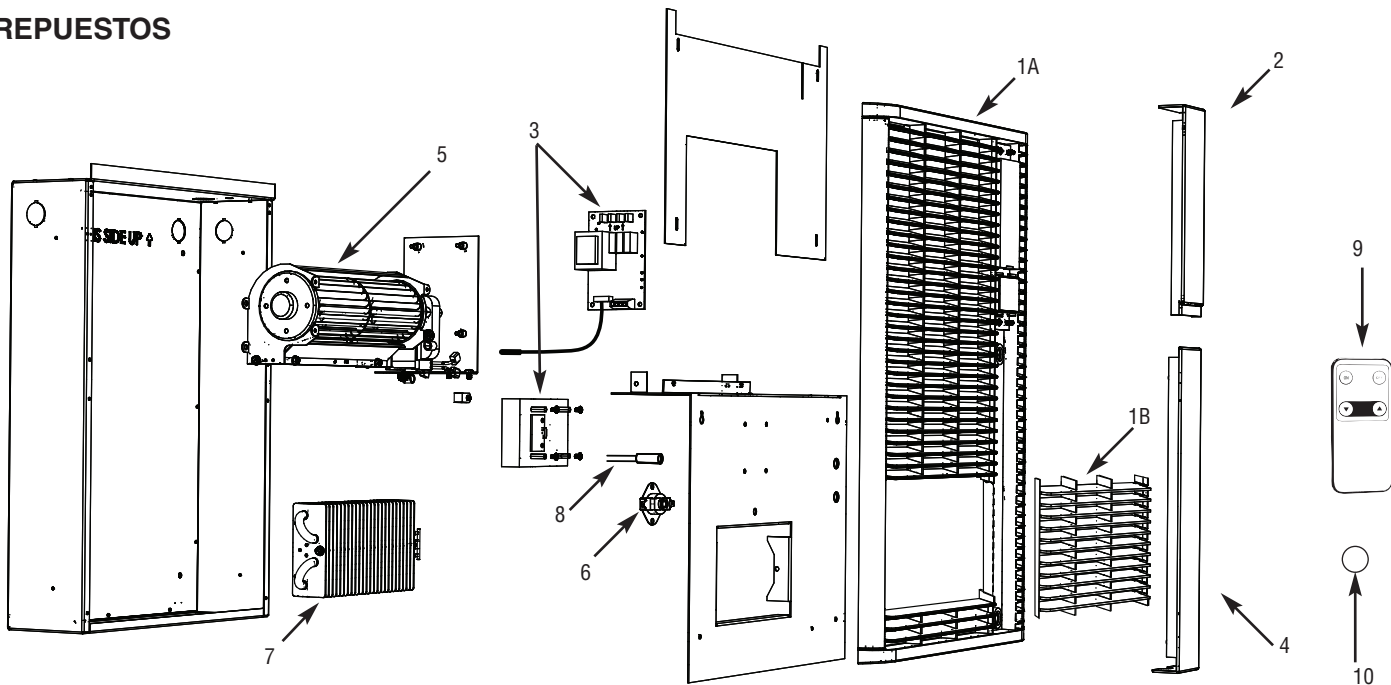

Lista de repuestos

Ref No.	Descripción	Número de pieza 120 V	240 V
1A.	Rejilla sólo: Gray	2501-11003-000	2501-11003-000
	Northern White	2501-11003-001	2501-11003-001
1B	Inserción de rejilla de acero: Gris	1016-11063-000	11016-11063-000
	Northern White	1016-11063-001	11016-11063-001
	Tornillo #8-18x3/8" (4 requerida, no se muestra)	5202-2001-000	5202-2001-000
2.	Conjunto electrónico con bisel superior	1016-11035-001	1016-11035-001
3.	Tarjeta principal, triac/disipador de calor, conector tipo cinta, termistor, y sensor (en 1 caja):	1414-11007-000	1414-11007-001
4.	Bisel inferior	1219-11004-000	1219-11004-000
5.	Motor	1225-11001-000	1225-11001-001
6.	Reinicio (Reset) manual	4520-11005-000	4520-11005-000
7.	Elemento calefactor	302023802	302023805
8.	Bombilla roja	3510-2017-000	3510-2017-001
9.	Control remoto	1414-11017-000	1414-11017-000
10	Batería	1218-11003-000	1218-11003-000

GARANTÍA LIMITADA

Todos los productos fabricados por Marley Engineered Products están garantizados contra defectos en manufactura y materiales durante un (1) año a partir de la fecha instalación, excepto los elementos calefactores los cuales están garantizados contra defectos en manufactura y materiales durante cinco años a partir de la fecha de instalación. Esta garantía no aplica a daño por accidente, uso incorrecto, o alteración; ni donde el voltaje conectado sea superior en 5% al voltaje indicado en la placa de datos; ni se aplica a equipo instalado o cableado o mantenido de manera inapropiada en violación de las instrucciones de instalación del producto. Todas las reclamaciones de trabajo de garantía deben incluir un documento que compruebe la fecha de instalación.

El cliente será responsable de todos los costos incurridos en la remoción o reinstalación de productos, incluyendo los costos de mano de obra, y los costos de envío incurridos para devolver los productos al Centro de Servicio de Marley Engineered Products. Dentro de las limitantes de esta garantía, las unidades inoperantes deben devolverse al centro de servicio autorizado Marley más cercano o al Centro de Servicio de Marley Engineered Products, y nosotros repararemos o reemplazaremos, según nuestra elección, sin costo para usted, con el costo de envío de regreso pagado por Marley. Se acuerda que dicha reparación o reemplazo es el remedio exclusivo disponible de parte de Marley Engineered Products.

LAS ANTERIORES GARANTÍAS REEMPLAZAN CUALQUIER OTRA GARANTÍA EXPRESA O IMPLÍCITA, Y TODAS LAS GARANTÍAS IMPLÍCITAS DE MERCADERABILIDAD Y ADECUADIBILIDAD PARA UN PROPÓSITO EN PARTICULAR QUE EXCEDEN LAS GARANTÍAS EXPRESAS MENCIONADAS SON DENEGADAS MEDIANTE ESTE DOCUMENTO Y EXCLUIDAS DE ESTE ACUERDO. MARLEY ENGINEERED PRODUCTS NO SERÁ RESPONSABLE POR DAÑOS CONSECUCIONALES QUE SURJAN CON RESPECTO AL PRODUCTO, ESTÉN O NO BASADOS EN NEGLIGENCIA, INFRACCIÓN, RESPONSABILIDAD ESTRUCTIVA, O CONTRATO.

Algunos estados no permiten la exclusión o la limitación de los daños resultantes o adicionales, de modo que la anterior exclusión o limitación podría no aplicarse a usted. Esta garantía le otorga derechos legales específicos, y además, usted podría tener otros derechos que varían de un estado a otro.

Para obtener la dirección de su centro de servicio autorizado más cercano, comuníquese con Marley Engineered Products en Bennettsville, SC, en el teléfono: 1-800-642-4328. La mercancía devuelta a la fábrica debe incluir una autorización de devolución y la etiqueta de identificación de servicio, las cuales pueden conseguirse en Marley Engineered Products. Al solicitar la autorización de devolución, incluya todos los números de catálogo mostrados en los productos.

CÓMO OBTENER EL SERVICIO DE GARANTÍA Y LAS PIEZAS DE GARANTÍA, Y ADEMÁS, INFORMACIÓN GENERAL

1. Servicio o Piezas de Garantía **1-800-642-4328**
2. Compra de Piezas de Repuesto **1-800-654-3545**
3. Información General de Productos **www.marlymep.com**

Nota: Al solicitar servicio, siempre tenga a mano lo siguiente:

1. Número de modelo del producto
2. Fecha de fabricación
3. Número o descripción de la pieza



470 Beauty Spot Rd. East
Bennettsville, SC 29512 USA

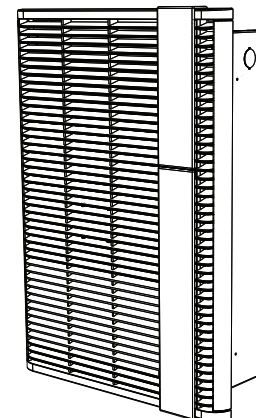

Série HTSS

Radiateur mural

Smart Series™



INSTRUCTIONS IMPORTANTES

Spécifications

N° DE MODÈLE	GRILLE COULEUR	VOLTS	AMPÈRES	WATTS	BTUHR	TAILLE DE FILS
HT2024SS	Gris	240	1,0 - 8,3	250 - 2 000	853 - 6 826	14AWG
HT2024SSNW	Blanc du Nord	240	1,0 - 8,3	250 - 2 000	853 - 6 826	14AWG
HT1502SS	Gris	120	1,6 - 12,5	200 - 1 500	682 - 5 120	12AWG
HT1502SSNW	Blanc du Nord	120	1,6 - 12,5	200 - 1 500	682 - 5 120	12AWG



AVERTISSEMENT



LORS DE L'UTILISATION D'APPAREILS ÉLECTRIQUES, DES PRÉCAUTIONS DE BASE DOIVENT TOUJOURS ÊTRE SUIVIES AFIN DE RÉDUIRE LE RISQUE DE DÉPART D'INCENDIE, DE COMMOTION ÉLECTRIQUE ET DE BLESSURES AUX PERSONNES, INCLUANT CELLES QUI SUIVENT :

- LISEZ TOUTES LES INSTRUCTIONS** avant d'installer ou d'utiliser le radiateur.
- RISQUE D'ÉLECTROCUTION** : Coupez toute l'alimentation électrique du radiateur en amont au niveau du disjoncteur ou de l'interrupteur général, et verrouillez cette coupure, avant de procéder au câblage. Tout le câblage doit être conforme à la norme électrique américaine et aux normes et réglementations locales applicables. Le radiateur doit être correctement relié à une bonne terre électrique.
- Vérifiez que la tension secteur alimentant le radiateur correspond à la spécification mentionnée sur sa plaque signalétique avant de le mettre sous tension. Une mise sous tension de valeur excessive par rapport à la spécification peut endommager le radiateur et annuler sa garantie.
- Ce radiateur comporte à l'intérieur des parties qui sont brûlantes, out produisent des arcs électriques ou des étincelles. Ne l'installez pas et ne l'utilisez pas dans des locaux où sont utilisés ou entreposés de l'essence, de la peinture ou d'autres liquides inflammables.
- N'installez pas ce radiateur à l'envers, sur le côté, au plafond ou au sol. Ne l'installez que comme c'est montré dans ce manuel. Référez-vous aux espacements de montage, page 2, pour les distances de sécurité minimales à garder autour.
- L'ensemble de radiateur doit être monté dans le boîtier arrière fourni. Ne le faites pas fonctionner sans que sa grille soit mise.
- Ce radiateur n'est pas approuvé pour une utilisation en atmosphère corrosive, comme dans des zones marines, des serres, et là où sont entreposés des produits chimiques.
- N'utilisez pas ce radiateur à l'extérieur.
- Il faut faire très attention quand un radiateur de chauffage est utilisé par des enfants des personnes invalides, ou près d'eux, ou quand il est laissé en fonctionnement sans surveillance.
- Ce radiateur est très chaud en fonctionnement. Pour éviter les brûlures, évitez le contact de la peau nue sur les surfaces chaudes. Gardez les matières combustibles, comme les meubles, oreillers, literies, papiers, vêtements et rideaux, à distance du radiateur. Ne bloquez pas les prises d'air ou les sorties de soufflage d'une quelconque manière. Pour un fonctionnement efficace et sûr, nous recommandons de maintenir tous ces objets à au moins 90 cm de l'avant du radiateur.
- N'insérez pas d'objet étranger et n'en laissez pas entrer dans les ouvertures de ventilation ou de soufflage car il y a risque d'électrocution, incendie et dégâts pour le radiateur.
- Au cas où le radiateur serait obstrué ou passerait en surchauffe pour une quelconque raison, il comporte un interrupteur thermique qui peut se restaurer manuellement, et une alarme visuelle s'active pour prévenir de la coupure automatique du radiateur. Si ce voyant d'alerte est allumé, cherchez à trouver la raison de cette surchauffe. Dégagez tout blocage éventuel, laissez le radiateur refroidir, puis actionnez le bouton de restauration. Le radiateur doit revenir en fonctionnement normal. Ne poursuivez pas son utilisation s'il continue de disjoncter. Faites-le inspecter et réparer par une personne qualifiée.
- N'utilisez ce radiateur que comme décrit dans ce fascicule. Toute autre utilisation non recommandée par le constructeur peut provoquer incendie, électrocution ou blessures.

CONSERVEZ CES INSTRUCTIONS

INSTRUCTIONS D'INSTALLATION

⚠ AVERTISSEMENT ⚠

Pour éviter un possible départ d'incendie, des blessures corporelles ou des dommages au radiateur, respectez ces consignes :

1. Débranchez toute alimentation secteur arrivant au panneau de service principal avant de câbler ou d'intervenir pour du service.
2. Toutes les procédures de câblage et les raccordements doivent être en conformité avec les normes nationales et locales applicables, et le radiateur doit être relié à la terre.
3. L'alimentation secteur doit entrer dans le boîtier arrière au travers des pastilles à enfoncer. Voir également le marquage de HAUT sur le boîtier arrière pour la bonne orientation.
4. Vérifiez que la tension du secteur arrivant au radiateur correspond bien aux valeurs spécifiées sur sa plaque signalétique.

ATTENTION : Alimenter le radiateur avec une tension supérieure à celle imprimée sur sa plaque signalétique l'endommagerait, annulerait sa garantie et pourrait provoquer un départ d'incendie.

5. **ATTENTION –** Température élevée et risque de départ d'incendie, gardez les cordons électriques, les draperies et textiles d'intérieur, et d'autres matières combustibles, à au moins 3 pieds (90 cm) de l'avant du radiateur. N'installez pas le radiateur derrière des portes, sous des porte-serviettes ou dans une zone où il est susceptible d'être bloqué par des meubles, des rideaux ou des matériaux de rangement. L'air chaud venant du radiateur peut endommager certains tissus et plastiques.
6. Pour réduire le risque de départ d'incendie, n'entreposez pas et n'utilisez pas d'essence ou d'autres produits inflammables sous forme de liquide ou de vapeurs à proximité du radiateur.
7. Le radiateur peut être monté sur mur uniquement (sauf les appareils en 1 000 W qui peuvent être aussi montés au plafond) en utilisant le boîtier arrière modèle D-BB, et peut s'installer avec son boîtier arrière encastré ou placé en surface, avec le kit optionnel de montage en surface modèle DSMK.
8. Les écartements suivants doivent être respectés :
 - Du bas du radiateur au plancher – 12" (30,5 cm).
 - Des côtés du radiateur à un mur adjacent – 12" (30,5 cm).
 - Du haut du radiateur au plafond - 36" (91,5 cm).
9. Ne faites pas fonctionner le chauffage sans que sa grille soit en place.
10. N'utilisez pas ce radiateur pour faire sécher de la peinture, du plâtre. De la sciure ou de la poussière de ponçage de cloison sèche endommagerait de façon permanente le radiateur, qui doit être tenu à l'écart.

DÉBALLAGE

Contenu du carton :

- Télécommande
- Enjoliveur inférieur
- Grille avec électronique intégrée
- Ensemble de radiateur
- Instructions d'installation et manuel d'utilisation

INSTALLATION

Le radiateur est conçu pour une installation encastrée dans des sections de mur avec des poteaux muraux de 2 x 4" (50 x 101 mm) ou plus, en utilisant le boîtier arrière fourni. Le radiateur peut se câbler avec des fils standard pour bâtiments (supportant 60 °C). Référez-vous aux "Spécifications" et à la plaque signalétique du radiateur pour contrôler la tension secteur correcte et le calibre de fils recommandé.

REMARQUE : La hauteur de montage optimale pour ce radiateur va de 18" à 24" (45 à 60 cm), du plancher au bas du boîtier arrière. Ne l'installez PAS à moins de 12" (30,5 cm) du plancher.

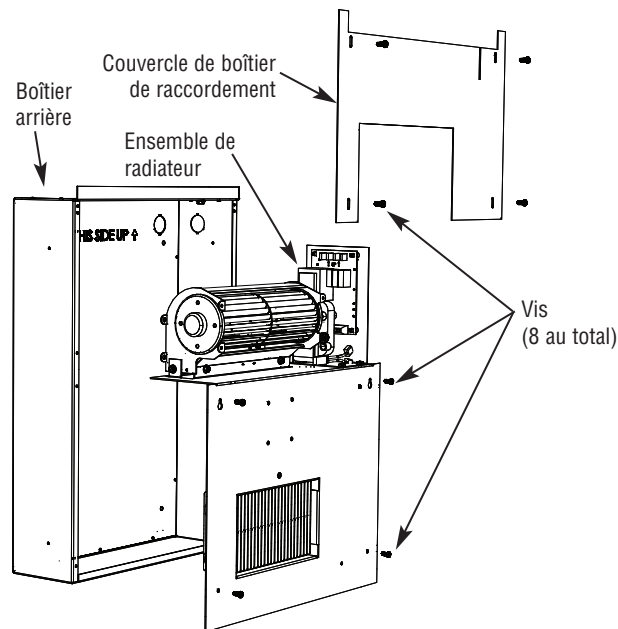

Figure 1 – Démontage de l'ensemble de radiateur du boîtier arrière

Préparation du radiateur pour son installation

1. Retirez du boîtier arrière couvercle de boîtier de raccordement / ensemble de radiateur en ôtant 8 vis. Mettez de côté ces vis qui resserviront plus tard pour fixer l'ensemble de radiateur au boîtier arrière.

REMARQUE : Couvercle de boîtier de raccordement / ensemble de radiateur est en deux parties. La partie supérieure est nommée couvercle de boîtier de raccordement, la partie inférieure est nommée radiateur (Voir la Figure 1).

2. Dégagez l'une des pastilles à défoncer sur le côté du boîtier de raccordement, et installez-y un serre-câble approprié (non fourni).

ATTENTION ⚠

POUR ÉVITER DES DOMMAGES POSSIBLES AU CÂBLAGE DU SECTEUR, UTILISEZ SEULEMENT LES TROUS À DÉFONCER PRÉVUS SUR LE BOÎTIER ARRIÈRE.

Installation du boîtier arrière dans une construction neuve

REMARQUE : Si la surface du mur a déjà reçu une finition, suivez les instructions pour "Installation du boîtier arrière dans une construction ancienne".

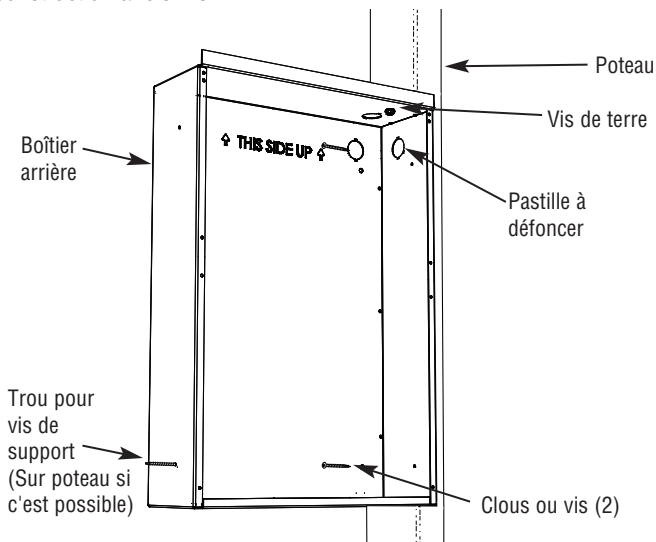

Figure 2. Fixation du boîtier au poteau

REMARQUE : Le boîtier arrière doit être installé de façon à ce que son bord avant soit de niveau avec la surface une fois finie.

1. Dans une construction neuve sans finition de mur en place, positionnez le boîtier arrière contre le côté d'un poteau mural, en le laissant dépasser légèrement du poteau pour arriver de niveau avec la surface de mur finie (Il vous faut connaître l'épaisseur de la future finition murale avant l'installation). Fixez le boîtier au poteau en utilisant deux vis (non fournies) comme montré en Figure 2.
2. Faites passer le câble d'alimentation secteur au travers du serre-câble (précédemment installé, en laissant environ 6" (152 mm) de mou à l'intérieur du boîtier pour la connexion sur les raccords en queue de cochon du radiateur. Resserrez bien sur le câble.
3. Attachez le fil de terre de l'alimentation électrique au fil vert de terre avec queue de cochon en utilisant des capuchons de raccordement ou des connecteurs approuvés. Dégagez l'excédent de fils dans l'angle supérieur du boîtier, hors du passage.

REMARQUE : Si l'alimentation électrique est amenée par câble standard à gaine non métallique (Romex) et qu'il s'agit de 240 V (deux fils de phase), la couleur du fil blanc doit être changée (en y enroulant de la bande adhésive noire) pour être en conformité avec NEC, le blanc n'étant permis que pour le neutre du secteur.

4. Pour fixer le côté du boîtier arrière non relié à un poteau, nous recommandons une des méthodes suivantes :
 - a. Si c'est possible, installez une vis longue additionnelle (comme une vis à bois de 3") au travers du trou de montage du bas, pour aller jusqu'au Poteau le plus proche (Voir la Figure 2). Veillez à ne pas serrer cette vis avec excès pour ne pas déformer le boîtier arrière, ce qui rendrait l'insertion de l'ensemble de radiateur difficile ou impossible. Cette vis ne devra être serrée que juste assez pour tenir en place.
 - b. Percez un petit trou dans le boîtier arrière, de niveau avec la surface intérieure du mur fini, et installez-y une vis (sa longueur n'est pas critique, mais elle doit faire au moins 1" ou 2,5 cm). Voir la Figure 2.

Installation du boîtier arrière sur un mur déjà fini

ATTENTION ⚠

UNE COMMOTION ÉLECTRIQUE, UN DÉPART D'INCENDIE OU DES DÉGÂTS DES EAUX PEUVENT ARRIVER SI DU CÂBLAGE OU DE LA TUYAUTERIE SONT ENDOMMAGÉS DURANT LA DÉCOUPE. ASSUREZ-VOUS QU'IL N'Y EN A PAS DANS LA ZONE AVANT DE COUPER.

1. Localisez un poteau et marquez soigneusement le mur avant de découper un trou mesurant 12-1/4" (31,1 cm) de large sur 17-3/4" (45,1 cm) de haut, de façon à ce qu'un côté de cette découpe suive le bord du poteau (Voir la Figure 2).
2. Faites passer le câble d'alimentation secteur au travers du serre-câble (précédemment installé, en laissant environ 6" (152 mm) de mou à l'intérieur du boîtier pour la connexion sur les raccords en queue de cochon du radiateur. Resserrez bien sur le câble.
3. Insérez le boîtier arrière dans l'ouverture, en alignant ses côtés pour arriver de niveau avec la surface de mur fini, et fixez le boîtier au poteau en utilisant deux vis (non fournies) comme montré en Figure 2.

REMARQUE : Le rebord du haut doit dépasser de la surface de mur fini d'environ 1/8" (3,2 mm) pour permettre la fixation de la grille.

CONSEIL : Pour avoir un bon espacement derrière le rebord supérieur du boîtier, une cale d'épaisseur 1/8" peut s'utiliser, comme une lame étalon ou un morceau de bois de cette épaisseur, avant de finaliser la fixation du boîtier arrière sur le poteau. Cela laisse à la grille suffisamment de place pour s'adapter comme il faut sur les rebords du boîtier arrière. Une fois que le boîtier est tenu en place, cette cale peut être retirée.

4. Attachez le fil de terre de l'alimentation électrique au fil vert de terre avec queue de cochon en utilisant des capuchons de raccordement ou des connecteurs approuvés. Dégagez l'excédent de fils dans l'angle supérieur du boîtier, hors du passage.

REMARQUE : Si l'alimentation électrique est amenée par câble standard à gaine non métallique (Romex) et qu'il s'agit de 240 V (deux fils de phase), la couleur du fil blanc doit être changée (en y enroulant de la bande adhésive noire) pour être en conformité avec NEC, le blanc

n'étant permis que pour le neutre du secteur.

5. Insérez une vis à bois #8 de trois pouces de long (non fournie) au travers du côté libre du boîtier arrière qui n'est pas fixé au poteau, et fixez dans le trou de montage du bas. Cela empêchera le boîtier arrière de pouvoir être tiré du côté non supporté au moment de l'installation dedans de l'ensemble de radiateur. Faites attention de ne pas faire mordre la vis à bois de plus de 3/8" dans le poteau. Trop d'enfoncement entraînerait la sortie du boîtier arrière de son alignement (Voir la Figure 2).

Installation de l'ensemble de radiateur

REMARQUE : Utilisez les vis fournies par l'usine que vous aviez retirées à l'étape 1, afin de fixer l'ensemble de radiateur sur le boîtier arrière.

1. Positionnez soigneusement l'ensemble de radiateur dans le boîtier, son ventilateur vers le haut et son élément chauffant vers le bas. Guidez le rebord dans les fentes d'ouverture du boîtier arrière. Cela vous aidera à bien mettre l'ensemble de radiateur en place.

REMARQUE : L'ensemble de radiateur doit être placé soigneusement en évitant de coincer le connecteur ruban derrière la carte de circuit.

2. La partie inférieure de l'ensemble de radiateur peut maintenant être fixée sur le boîtier arrière avec 4 vis mises de côté à l'étape 1.

Câblage du radiateur

Référez-vous au schéma de câblage de la Figure 3.

⚠ AVERTISSEMENT ⚠

LA TENSION SECTEUR ALIMENTANT LE RADIATEUR DOIT ÊTRE LA MÊME QUE CELLE MENTIONNÉE SUR SA PLAQUE SIGNALÉTIQUE. UNE MISE SOUS TENSION DE VALEUR EXCESSIVE PAR RAPPORT À LA SPÉCIFICATION PEUT ENDOMMAGER LE RADIATEUR ET ANNULER SA GARANTIE. TOUTES LES CONNEXIONS DOIVENT SE FAIRE AVEC DES FILS LISTÉS DE CALIBRE APPROPRIÉ.

RADIATEURS PRÉVUS POUR 120 VOLTS :

1. Branchez le fil noir en queue de cochon (L1) du radiateur avec le fil noir d'arrivée de phase du secteur.
2. Branchez le fil blanc en queue de cochon (N) du radiateur avec le fil blanc d'arrivée de neutre du secteur.
3. Si ce n'est pas déjà fait, branchez le fil vert en queue de cochon du radiateur au fil vert d'arrivée pour mise à la terre.
4. Dégagez l'excédent de fils dans l'angle supérieur du boîtier, hors du passage.

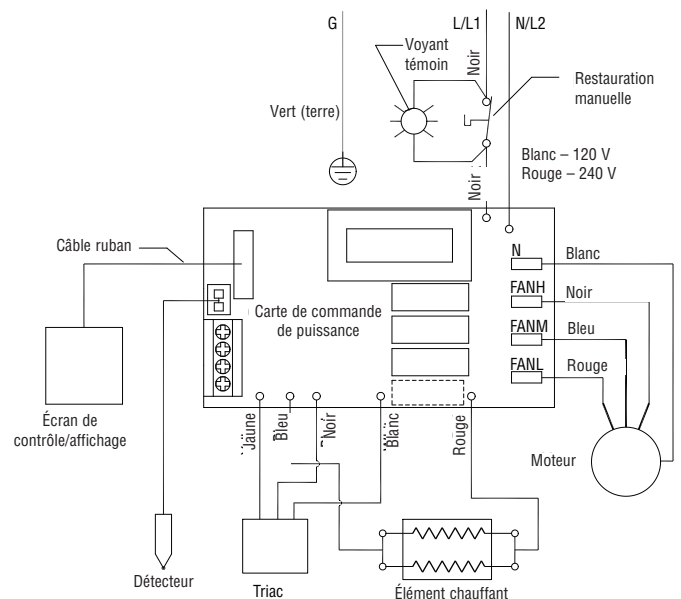

Figure 3 – Schéma de câblage

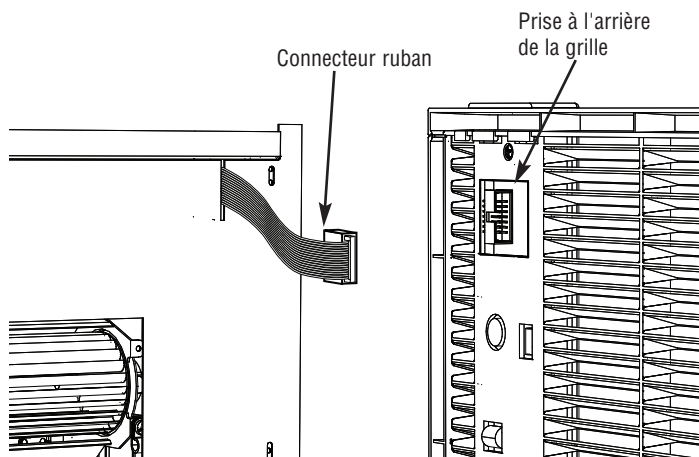

Figure 4 – Ruban connecteur

RADIATEURS PREVUS POUR 240 VOLTS :

1. Branchez le fil noir en queue de cochon (L1) du radiateur avec le fil noir d'arrivée de phase du secteur.
2. Branchez le fil noir en queue de cochon (L2) du radiateur avec l'autre fil noir d'arrivée de phase du secteur.

REMARQUE : Si l'alimentation électrique est amenée par câble standard à gaine non métallique (Romex) et qu'il s'agit de 240 V (deux fils de phase), la couleur du fil blanc doit être changée (en y enroulant de la bande adhésive noire) pour être en conformité avec NEC, le blanc n'étant permis que pour le neutre du secteur.

3. Si ce n'est pas déjà fait, branchez le fil vert en queue de cochon du radiateur au fil vert d'arrivée pour mise à la terre.
4. Dégagez l'excédent de fils dans l'angle supérieur du boîtier, hors du passage.

TOUS LES RADIATEURS :

Mettez en place le couvercle du boîtier de raccordement en vous assurant que le câble en ruban plat est passé dans la fente allongée dans la couvercle, comme montré en Figure 4. Fixez le couvercle en utilisant les 4 vis fournies.

REMARQUE : Environ 3-1/2" (89 mm) de câble ruban doit sortir de la fente pour la connexion sur l'électronique de la grille. L'orientation du connecteur doit être comme montré en Figure 4.

Installation de la grille et du ruban connecteur

1. Tout en maintenant le côté droit de la grille avec votre main droite, étendez le ruban connecteur avec l'autre main et enfichez le connecteur noir dans la prise noire située au dos du contrôle électronique, derrière la grille. Connecteur et prise ont un détrompeur, la liaison ne peut donc se faire que d'une façon (Figure 4).

REMARQUE : Appuyez sur le connecteur doucement et fermement, mais sans forcer.

2. Une fois la connexion faite, positionnez la grille par-dessus l'ensemble de boîtier arrière et de radiateur, en alignant le haut de la grille avec les rebords sur le dessus du boîtier arrière.
3. Allez derrière la grille et repoussez l'excédent de ruban dans la fente du couvercle du boîtier de raccordement, pour éviter qu'il ne subisse des pliures inutiles. Abaissez le dessus de la grille de façon à ce que ses brides attrapent le rebord du boîtier arrière et maintiennent la grille en place.
4. Il y a deux trous dans la zone de l'enjoliveur inférieur de la grille, qui s'alignent avec deux trous dans l'ensemble de radiateur. Insérez deux vis dans ces trous et serrez (Figure 5).

ATTENTION ⚠

FAITES ATTENTION DE NE PAS SERRER AVEC EXCÈS LES VIS DE MONTAGE CAR VOUS POURRIEZ ENDOMMAGER LA GRILLE.

5. Mettez l'enjoliveur inférieur en position par-dessus la grille et enfichez ses taquets dans les trous correspondants en vérifiant qu'il tient bien en place.

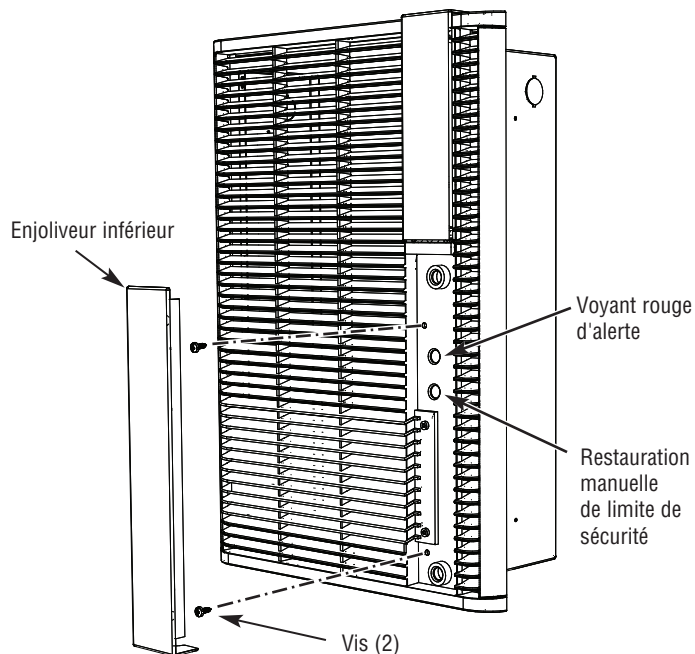

Figure 5 – Emplacements des vis de grille

INSTRUCTIONS D'UTILISATION

Instructions de mise en œuvre initiale (par l'installateur)

REMARQUE : Après l'installation, l'installateur doit suivre ces procédures pour s'assurer du bon fonctionnement du radiateur.

La programmation du radiateur peut être faite par l'utilisateur (Consultez le MANUEL D'UTILISATION livré avec le radiateur pour la programmation de ses contrôles).

1. Le radiateur doit être correctement installé avant d'être mis en marche.
2. Une fois le radiateur complètement assemblé, établissez son alimentation secteur au niveau de l'interrupteur général en amont. Le bouton "Power" sur l'avant du radiateur doit s'allumer en orange.
3. Appuyez sur l'icône "Power ON" situé dans l'angle inférieur gauche de l'affichage. Cette icône va s'éclairer brillamment en bleu, indiquant ainsi que le radiateur est en marche (ON).

Avis sur le fonctionnement

Ce radiateur est équipé d'un contrôle de limite de sécurité à restauration manuelle, qui va automatiquement couper le radiateur en cas de surchauffe pour éviter un départ d'incendie. Un voyant rouge d'alerte va s'allumer pour prévenir que la coupure de sécurité a été déclenchée. La Figure 5 indique l'emplacement de ces éléments.

ATTENTION ⚠

L'ACTIVATION DU CONTRÔLE DE LIMITE DE SÉCURITÉ ET L'ALLUMAGE DU VOYANT ROUGE SE PRODUISENT QUAND LE RADIATEUR CHAUFFE TROP. VÉRIFIEZ-LE POUR VOUS ASSURER QU'IL N'A PAS DE D'OBSTRUCTION, ET DÉGAGEZ-LA S'IL Y EN A UNE. SINON IL EST RECOMMANDÉ QUE LE RADIATEUR SOIT INSPECTÉ PAR UN BON ÉLECTRICIEN OU UN SERVICE DE RÉPARATIONS, POUR VÉRIFIER S'IL N'EST PAS ENDOMMAGÉ. NE POURSUIVEZ PAS L'UTILISATION D'UN RADIATEUR SI SON CONTRÔLE DE SÉCURITÉ LE FAIT DISJONCTER DE FAÇON RÉPÉTITIVE.

RESTAURATION DE LA LIMITE DE SÉCURITÉ (SEE FIGURE 5)

Le bouton de restauration manuelle est situé derrière l'enjoliveur inférieur, juste sous le voyant rouge d'alerte. Pour accéder à ce bouton, tirez doucement sur l'enjoliveur inférieur pour qu'il se désolidarise. N'utilisez pas d'outil pour l'enlever, vous pourriez l'abîmer. Une fois que le radiateur aura refroidi, actionnez le bouton de restauration. Le radiateur doit reprendre son fonctionnement normal. Remettez alors l'enjoliveur en place.

INSTRUCTIONS D'ENTRETIEN

Votre radiateur est conçu pour vous fournir des années de fonctionnement sans soucis, il ne nécessite pas d'entretien particulier en dehors d'un nettoyage occasionnel. Son moteur est lubrifié à vie.

Nettoyage

Chaque année, le radiateur doit être nettoyé pour éliminer la poussière et les autres matières étrangères collectées durant la saison de chauffage, de la façon suivante :

AVERTISSEMENT

TOUTES LES AUTRES INTERVENTIONS DE SERVICE DOIVENT ÊTRE MENÉES PAR UN ÉLECTRICIEN OU UNE PERSONNE QUALIFIÉE.

1. Coupez l'alimentation électrique à l'interrupteur général en amont.
2. Enlevez l'enjoliveur inférieur et les deux vis qui maintiennent la grille.
3. Utilisez un aspirateur avec une brosse comme accessoire pour enlever la poussière et les matières étrangères qui se sont accumulées dans le radiateur (particulièrement autour de l'élément chauffant et des pales de soufflante). N'utilisez ni eau ni produit nettoyant pour nettoyer les composants du radiateur.
4. Après le nettoyage repassez l'interrupteur interne en position de marche (ON) et remettez la grille en place.
5. Essuyez bien la grille avec un chiffon humide. N'utilisez PAS de cire ou d'autres produits nettoyants qui laissent un résidu, car cela provoquerait une décoloration pendant le fonctionnement du radiateur.
6. Rétablissez l'envoi du secteur en amont pour alimenter le radiateur. Il est maintenant prêt pour une nouvelle saison de chauffage.

GUIDE DE DÉPANNAGE

PROBLÈME Message d'erreur à l'écran tactile	CAUSE/SYMPÔME	CORRECTION
Erreur E1	1. Câble de thermistance débranché	Couper l'alimentation et vérifier que le câble de thermistance est bien branché.
	2. La thermistance est ouverte	Remplacer la thermistance.
Erreur E2	La thermistance est en court-circuit	Remplacer la thermistance.
Le code d'erreur E1 clignote trois fois	L'unité a été coupée durant un moment fonctionnement en ventilation seul	Ignorer le symptôme, cela fait partie du fonctionnement normal.
Pas d'affichage – écran vierge	1. Pas de tension	Vérifier le disjoncteur et le circuit en amont.
	2. Le câble-ruban est débranché	Couper l'alimentation et vérifier que le câble-ruban est bien branché.
	3. Le câble-ruban est ouvert	Remplacer le câble-ruban.
	4. La restauration manuelle a déclenché (ouverte)	Regarder le voyant rouge sur l'enjoliveur du bas. S'il est allumé, enlever cet enjoliveur et appuyer sur le bouton rouge de restauration.
L'écran tactile ne répond pas	La commande a été verrouillée	Consulter le manuel d'utilisation pour les étapes de déverrouillage de l'écran tactile.
Le radiateur ne répond pas à la télécommande	1. La télécommande n'est pas en vue directe du radiateur ou est à une distance trop grande	Amener la télécommande à moins de 12 pieds (3,6 m) du radiateur et en vue directe.
	2. La pile n'a plus assez de puissance	Remplacer la pile dans la télécommande.
	3. La télécommande est défectueuse	Remplacer la télécommande.
Le voyant rouge d'alerte est allumé derrière l'enjoliveur du bas	1. Le flux d'air vers le radiateur est obstrué	Chercher l'obstruction (garniture, draperie, etc.) et l'enlever, puis restaurer l'interrupteur de limite situé derrière l'enjoliveur du bas.
	2. Le ventilateur ne fonctionne pas	Contrôler la tension secteur arrivant au radiateur et vérifier qu'elle correspond bien à la valeur de la plaque signalétique. Si c'est le cas remplacer le moteur du ventilateur.
	3. Le ventilateur tourne mais ne souffle pas une quantité d'air suffisante	Enlever la grille et inspecter les pales de ventilateur pour une éventuelle accumulation de poussière/saleté. Nettoyer si nécessaire.

PIÈCES DE RECHANGE

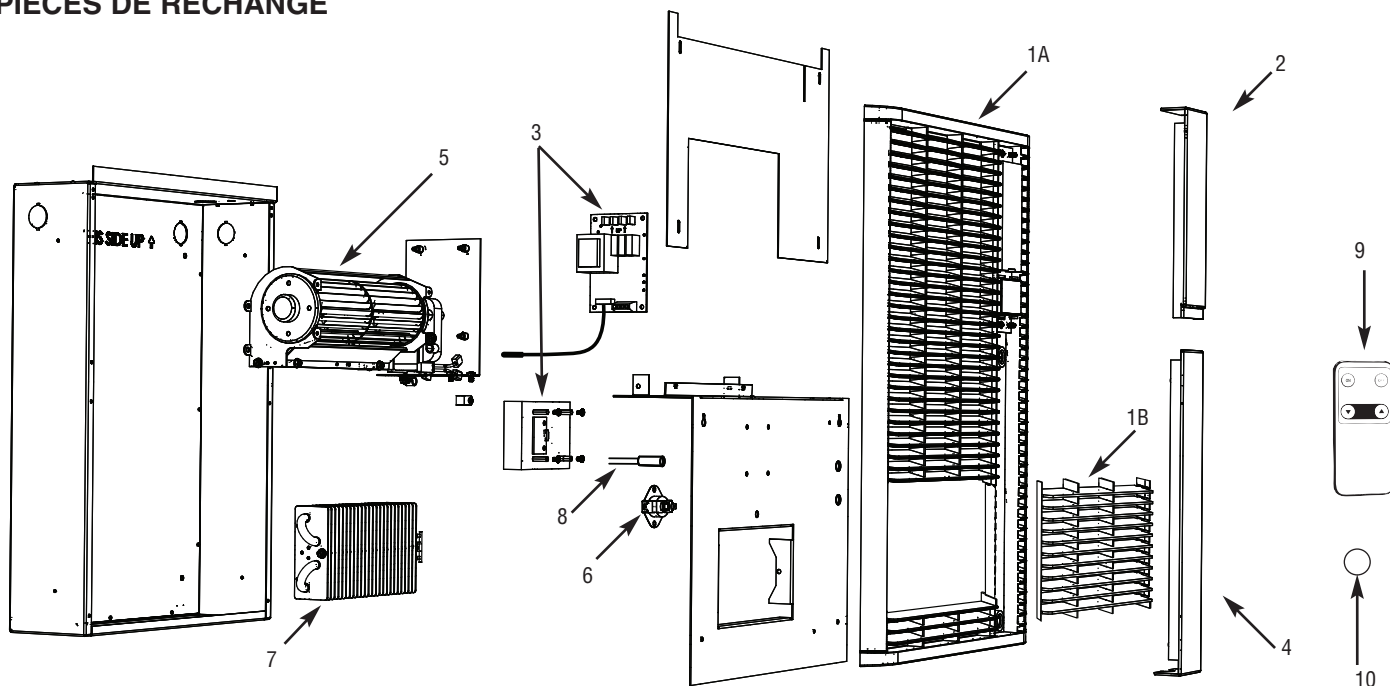

Liste de pièces de rechange

N° réf	Description	N° de pièce (120 V)	N° de pièce (240 V)
1A.	Grille seulement: Gris Blanc du Nord	2501-11003-000 2501-11003-001	2501-11003-000 2501-11003-001
1B	Insert de grille en acier: Gris Blanc du Nord Vis #8-18x3/8" (4 requise, non illustré)	1016-11063-000 1016-11063-001 5202-2001-000	1016-11063-000 1016-11063-001 5202-2001-000
2.	Ensemble électronique avec enjoliveur supérieur	1016-11035-001	1016-11035-001
3.	Carte mère, triac/dissipateur, connecteur ruban, thermistance, ensemble de détection (en un même boîtier)	1414-11007-000	1414-11007-001
4.	Enjoliveur inférieur	1219-11004-000	1219-11004-000
5.	Ensemble de moteur	1225-11001-000	1225-11001-001
6.	Restauration manuelle	4520-11005-000	4520-11005-000
7.	Élément chauffant	302023802	302023805
8.	Voyant rouge	3510-2017-000	3510-2017-001
9.	Télécommande	1414-11017-000	1414-11017-000
10	Batterie	1218-11003-000	1218-11003-000

GARANTIE LIMITÉE

Tous les produits fabriqués par Marley Engineered Products sont garantis contre les défauts dus à la main-d'oeuvre et aux matériaux pendant un an à compter de leur date d'installation, à l'exception des éléments chauffants qui eux portent une garantie dans les mêmes conditions de cinq ans. Cette garantie ne s'applique pas pour des dommages résultant d'accident, de mésusage ou d'altération ; ni si l'appareil a été mal installé ou mal câblé ou mal entretenu, en ne respectant pas les instructions d'installation et d'entretien. Toutes les demandes portant sur du travail dans le cadre de la garantie doivent être accompagnées d'une preuve de la date d'installation.

Le client gardera à sa charge tous les coûts encourus pour le démontage et la réinstallation des produits, incluant les coûts de main-d'oeuvre et les coûts de transport pour envoyer les produits au centre de service de Marley Engineered Products. Compte tenu des limitations de cette garantie, les unités présentant un dysfonctionnement doivent être retournées au centre de service Marley agréé le plus proche, ou directement au centre de service de Marley Engineered Products, et nous le réparerons ou le remplacerons, à notre choix, sans frais, et nous vous renverrons un appareil en port prépayé par Marley. Vous devez convenir que cette réparation ou ce remplacement sera le seul remède fourni par Marley Engineered Products.

LES GARANTIES QUI PRÉCÈDENT TIENNENT LIEU DE TOUTES AUTRES FORMES DE GARANTIES, EXPLICITES OU IMPLICITES, INCLUANT CELLES DE VALEUR MARCHANDE OU D'ADÉQUATION À UNE FINALITÉ PARTICULIÈRE. TOUT CE QUI EXCÉDERAIT LES GARANTIES ÉNONCÉES PLUS HAUT EST ICI REJETÉ ET EXCLU DE CE CONTRAT. MARLEY ENGINEERED PRODUCTS NE SERA PAS TENU POUR RESPONSABLE DE DOMMAGES CONSÉCUTIFS SURVENANT EN RELATION AVEC CE PRODUIT, QU'ILS VIENNENT DE NÉGLIGENCE, DE TORT, DE RESPONSABILITÉ ABSOLUE OU CONTRACTUELLE.

Certains États ne permettent pas l'exclusion ou la limitation des dommages accessoires ou consécutifs, de ce fait l'exclusion ou la limitation qui précède peut ne pas s'appliquer dans votre cas. Cette garantie vous donne des droits légaux spécifiques, et vous pouvez également avoir d'autres droits qui varient d'un État à l'autre.

Pour obtenir l'adresse du centre de service agréé le plus proche de chez vous, contactez Marley Engineered Products à Bennettsville, SC, au 1-800-642-4328. Les marchandises retournées à l'usine doivent être accompagnées par une autorisation de renvoi et une étiquette d'identification de service, toutes deux fournies par Marley Engineered Products. Quand vous demandez une autorisation de renvoi, incluez tous les numéros d'identification relevés sur les produits concernés.

POUR OBTENIR UN SERVICE DANS LE CADRE DE LA GARANTIE, DES PIÈCES DE RECHANGE OU DES INFORMATIONS GÉNÉRALES :

1. Service ou pièces sous garantie **1-800-642-4328**
2. Achat de pièces de rechange **1-800-654-3545**
3. Informations générales sur les produits **www.marleymep.com**

Remarque : Pour obtenir du service, préparez toujours à l'avance :

1. Référence de modèle du produit
2. Date de fabrication
3. Numéro ou description de la pièce



Marley
Engineered Products

470 Beauty Spot Rd. East
Bennettsville, SC 29512 USA